



*rainbow*<sup>®</sup>

BASERAT PÅ PRINCIPEN ATT

**Wet Dust Can't Fly®**

(VÅTT DAMM KAN INTE VIRVLA RUNT)

ANVÄNDER RAINBOW

**The Power of Water®**

(VATTENKRAFTEN)

FÖR ATT EFFEKTIVT AVLÄGSNA SMUTS OCH  
LUFTBURNA PARTIKLAR FRÅN DITT HEM.



## kundvårdsnummer

Som en del av Rexairs kundvårdsprogram får varje munstycke från Rainbow and Power Nozzle ett serienummer för kundvård, men bara efter att ha klarat kvalitetskontrollens garantitestning. Detta serienummer erbjuder:

- ✓ Ägaridentifiering för dig
- ✓ Garantiidentifiering för din distributör
- ✓ Intyg om godkännande vid kvalitetskontroll
- ✓ Intyg om "fabriks-färskt" skick

För framtida referens, anteckna serienumret i det utrymme som ynnas här nedan. Inget äkta, nytt munstycke från Rainbow and Power Nozzle får säljas utan detta nummer. Om serienumret saknas gör Rexair inga anspråk vad gäller enhetens ursprung, ålder eller skick. Om du inte kan hitta något serienummer på ditt munstycke från Rainbow and Power Nozzle, var god kontakta Rexairs kundservice-avdelning.

### RAINBOWS SERIENUMMER

Model: e2 - 73 db(A)

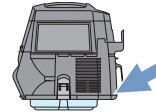

### DIN AUKTORISERADE DISTRIBUTÖR FÖR RAINBOW

NAMN	
ADRESS	
STAD/DELSTAT/POST	
TELEFON	
E-MAIL	

Kontakta din lokala behöriga distributör för Rainbow för rådgivning om hur du tar hand om din Rainbow, garantins täckning, reservdelar och serviceinformation.

## ETT MEDDELANDE FRÅN REXAIR®

Vi skulle vilja ta detta tillfälle att gratulera och tacka dig för att ha valt Rainbows rengöringssystem. Din nya Rainbow är resultatet av mer än 75 års fortlöpande produktforskning, utveckling och uppfinningsrikedom. Idag säljs Rainbows produkter i alla USAs 50 delstater och i över 75 länder världen runt. Vi anser att Rainbow är det effektivaste och mångsidigaste rengöringssystemet för hemmet som finns.

Med korrekt användning och skötsel kommer Rainbow att påtagligt förbättra din livsmiljö inomhus, och ge dig många års pålitlig service. Avsätt några minuter för att gå igenom denna manual och bekanta dig med ditt nya rengöringssystem från Rainbow.

Om du har frågor eller upplever några problem med din Rainbow, vänligen kontakta distributören eller den butik där du köpte din Rainbow. Om du inte kan kontakta dem, kontakta gärna Rexairs kundserviceavdelning för att få hjälp.



Rexair är en stolt medlem av Direktförsäljningsföreningen (Direct Selling Association i USA) och uppfyller DSAs etiknorm.



Rainbow® är certifierat astma- och allergivänligt™ av Asthma and Allergy Foundation of America\*.

**CERTIFIED**  
asthma & allergy  
friendly™

Meets  
ASP:03:03  
Standard for  
Vacuum Cleaners



Asthma and Allergy  
Foundation of America  
[aafa.org/certified](http://aafa.org/certified)

\*Asthma & ALLERGY FRIENDLY och logotypen ASTHMA & ALLERGY FRIENDLY är certifieringsmärken och varumärken för ALLERGY STANDARDS LIMITED. ASTHMA AND ALLERGY FOUNDATION OF AMERICA är ett registrerat varumärke för AFAA.

**Rexair**®  
LLC

50 W. Big Beaver Road, Suite 350  
Troy, Michigan 48084  
United States of America  
(248) 643-7222  
[custserv@rexairllc.com](mailto:custserv@rexairllc.com)  
[rainbowsystem.com](http://rainbowsystem.com)

Rainbow®, RainbowMate®, Power, RainMate®, AquaMate®, Rexair®, "The Power of Water", "Wet Dust Can't Fly" och konjureringen av Rainbow's rengöringssystem är registrerade varumärken för Rexair LLC, Troy, Michigan, Förenta Staterna.

# viktiga säkerhetsanvisningar



**VAR GOD LÄS IGENOM ALLA ANVISNINGAR INNAN DU ANVÄNDER DESSA APPARATER**

**ANVÄND ENBART TILLVERKARENS REKOMMENDERADE TILLSATSER**

**⚠ VARNING:** Den elektrifierade slangen innehåller elektriska ledningar och bör inspekteras regelbundet. Använd inte slangen om den är skadad, punkterad eller skuren. Undvik att plocka upp vassa föremål. Använd inte eller reparera en skadad slang. Kontakta en auktoriserad Rainbow-återförsäljare eller serviceverkstad för reparation. Sänk inte ned handtaget i vätska för rengöring. Använd endast den elektrifierade slangen med Rainbow-tillbehör eller på matta som fuktats med Rainbow-rengöringsprocessen. Stäng alltid av apparaten innan du ansluter eller kopplar på slangen eller det motordrivna munstycket.

**⚠ VARNING:** Med tanke på faran för stöt ska varje elektrisk apparat bara användas enligt anvisningar. Icke godkänd användning av någon elektrisk produkt får inte förekomma. Elektriskt läckage och kortslutningar kan inträffa närhelst det finns elektricitet. Om användaren står på marken, i en källare eller i ett rum där en vattenölm kan nå marken, kan allvarlig stöt uppstå. Använd därför enbart Rainbow enligt anvisningarna i denna ägarhandbok.

**⚠ FÖRSIKTIGHET!** Rainbows vattenbehållare fångar inte upp material som är resistent mot vattnets väta, inklusive oljiga eller fetta föreningar (som till exempel sot eller aska) och pulveraktiga ämnen (som till exempel keramik, gipsskivor eller gipsdamm). Använd inte Rainbow för att suga upp eller i närheten av eventuellt yttiga eller giftiga ämnen.

1. Denna apparat kan användas av barn från 8 år och uppåt och av personer med nedsatt fysisk eller mental förmåga eller med brist på erfarenhet och kunskap, om de är under uppsikt eller har fått instruktioner angående användning av apparaten på ett säkert sätt och förstår riskerna inblandade. Barn ska inte leka med apparaten. Rengöring och underhåll får inte göras av barn utan tillsyn.
2. Dra ur kontakten när Rainbow inte används. Stäng av vid huvudströmbrytaren innan du drar ur kontakten. Greppa själva kontakten när du drar ut den från vägguttaget för att undvika skada på sladd, kontakt, kontaktstift eller väggkontakt. Undvik att dra eller bära i sladden, att använda sladden som handtag, att klämma den i en dörr, att dra eller bära den runt vassa kanter eller hörn. Dra inte apparaten över sladden. Håll sladden borta från upphettade ytor. Använd inte apparaten om dess sladd eller kontakt är skadad.
3. När den används som dammsugare, lämna inte apparaten när den är inkopplad. Koppla ur Rainbow från vägguttaget när den är oönskad och före service eller byte av drivremmen i motoriserade munstycken.
4. Om din Rainbow eller Rainbows tillbehör är dåligt skick, försök inte att använda det. Om din Rainbow inte arbetar ordentligt, har tappats, skadats, lämnats utomhus eller tappats i vatten, kontakta en behörig distributör eller ett servicecenter för Rainbow för undersökning.
5. Rengör inte enheten eller rensa ur slangen förrän Rainbow har stängts av och kontakten har tagits ut ur vägguttaget.
6. Anslut inte till uttag avsett för en glödlampa eller använd några förlängningssladdar. Använd inte ihop med bärbara transformatorer eller spänningssomvandlare.
7. Använd inte Rainbow eller något Rainbows-tillbehör för att rensa ur avloppsrör. Om avloppsgas dras in i Rainbow kan det orsaka en explosion.

8. Vidrör aldrig en metalldiskbänk eller kall eller varm vattenledning med en hand samtidigt som du vidrör metalldelar på någon elektrisk apparät, ljusarmatur eller strömbrytare med andra handen. Din kropp skulle kunna sluta en elektrisk krets till jord. Dessutom kan våta hudytor i hög grad öka denna risk. Hantera inte kontakt eller apparater med våta händer.
9. (A) Sätt inte in några föremål i öppningar; använd inte om några öppningar är blockerade; håll fritt från damm, ludd, hår och allt som skulle kunna minska luftödet; (B) Håll hår, lösa kläder, yngrar och alla kroppsdelar borta från öppningar och rörliga delar; (C) Använd extra försiktighet när du rengör trappor.
10. Sug inte upp saker som brinner eller ryker, såsom cigaretter, tändstickor eller het aska. Använd inte för att suga upp lättantändliga eller brännbara vätskor, som till exempel bensin, och använd inte i områden där dessa kan förekomma.
11. För att undvika risken för eldsvåda eller explosion, använd inte Rainbow eller Rainbows tillbehör i områden där lättantändliga och/eller explosiva ångor eller damm förekommer. Vissa rengöringsvätskor kan ge upphov till sådana ångor. Områden där lättantändliga rengöringsvätskor har använts skall vara fullständigt torra och grundligt utvärade innan de dammsugs.
12. Denna apparät är försedd med dubbel isolering. Använd enbart identiska reservdelar. Se serviceanvisningarna för dubbelisolerade apparater.
13. Rainbow är försedd med en sammankopplingskontakt som förhindrar att enheten arbetar om vattenskålen inte är ordentligt spärrad. **FÖRSÖK INTE UPPHÅVA DENNA SÄKERHETSFUNCTION.**
14. Ditt Rainbow Power-munstycke innehåller en kraftig roterande borste. För att undvika kroppsskada får Rainbow Power-munstycket inte placeras mot eller nära lös beklädnad, smycken, hår eller kroppsytor så länge Rainbow är ansluten till ett elektriskt uttag. Power-munstycket skyddar INTE mot kroppsskada eller skada på föremål i kontakt med den roterande borsten.
15. Denna apparät kan ha en polariserande kontakt (ett blad är annorlunda än det andra) för att minska risken för elektriska stötar. Denna kontakt passar i ett polariserat uttag på endast ett sätt. Vänd på kontakten om den inte passar helt i uttaget. Om den fortfarande inte passar, kontakta en behörig elektriker för att installera rätt uttag. Andra inte kontakten på något sätt.
16. Om sladden är skadad ska du stänga av strömbrytaren på Rainbow och dra ur sladden. Nätsladdar måste bytas ut av en auktoriserad Rainbow-återförsäljare.
17. Använd inte någon öakt vars sladd eller kontakt är skadad. Kassera öakten, eller återsänd den till en auktoriserad serviceinrättning för undersökning och/eller reparation.
18. Dra inte sladden under en matta. Täck inte över sladden med småmattor, löpare eller liknande övertäckelser. Dra inte sladden under möbler eller apparater. Ordna så att sladden kommer bort från traykområde och hamnar där ingen kommer att snava över den.
19. Detta är en yrkesmässig högelektiv utrustning som kan ge upphov till elektromagnetiska störningar. Vänligen kontakta din lokala elkraftleverantör angående eventuella speciella krav för strömförsörjningen.

---

## **SPARA DESSA ANVISNINGAR**

DENNA APPARÄT ÄR ENDAST AVSEDD FÖR ANVÄNDNING I HUSHÅLLET  
ANVÄND ENBART RAINBOW ENLIGT ANVISNINGARNA I DENNA ÄGARHÄNDBOK.  
[rainbowsystem.com](http://rainbowsystem.com)

## SERVICE PÅ DUBBELISOLERAD APPARAT

I en dubbelisolerad apparat finns det två isoleringssystem istället för jordning. Det finns ingen metod för jordning på en dubbelisolerad apparat, ej heller bör någon jordningsmetod installeras på apparaten. Att göra service på en dubbelisolerad apparat kräver extrem noggrannhet och kunskap om systemet, och bör bara utföras av godkänd servicepersonal från Rainbow. Reservdelar för en dubbelisolerad apparat måste vara identiska med de delar de ersätter. En dubbelisolerad apparat är märkt med orden "DOUBLE-INSULATION" eller "DOUBLE-INSULATED." Symbolen (en fyrkant inuti en fyrkant) kan också vara märkt på apparaten. All annan eventuell service än rengöring bör utföras av en behörig distributör eller av ett servicecenter för Rainbow.



## *bekanta dig med din rainbow*



För att köpa tillbehör eller reservdelar, var god kontakta en behörig distributör för Rainbow.

- |                                   |  |                                  |
|-----------------------------------|--|----------------------------------|
| 1. Sladdvinda                     | 12. Separator  | 21. Rengöringsstavar             |
| 2. Platta för utsläppsventil      | 13. Vattenbehållare                                      | 22. Pistolgrepp för slanghandtag |
| 3. Öppning för utsläppsluft       | 14. Docka  | 23. Avtryckare för slanghandtag  |
| 4. Luftödesadapter                | 15. Spärrhake för dockfot                                | 24. Stav för slanghandtag        |
| 5. Strömväljar-omkopplare         | 16. HEPA-neutraliserare                                  | 25. Ventil för luftödeskontroll  |
| 6. Handtag                        | 17. Rengörare och uppblåsningsverktyg för trångt utrymme | 26. Verktyg för skrevor          |
| 7. Drivaggregat                   | 18. Lindningsrengörare för kylskåp                       | 27. Dammborste                   |
| 8. Öppning för luftintaget        | 19. Borste för golv och vägg                             | 28. Verktyg för möbelstopning    |
| 9. Spärrhakar för vattenbehållare | 20. Stötdämparpåse (Visas inte)                          | 29. Strömförande slang           |
| 10. Tillsatshållaren              |  | 30. Power-munstycke *            |
| 11. Separatormutter               |  |                                  |

\*Visas med valfritt Power-munstycke

# strömförsörjning och kontroll vid dina fingrar

## Strömväljar-omkopplare

Strömväljaromkopplaren styr hastigheten på Rainbows motor.

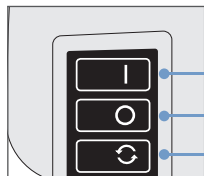

**HIGH:** Använd denna inställning för allmän rengöring.

**OFF:** Stänger av hela enheten.

**LOW:** Använd denna inställning för att rengöra luften. (se sidan 13.)

## Ventil För Luft° ödeskontroll

Ventilen för luft° ödeskontroll på slanghandtaget kan öppnas eller stängas för att styra luft° ödet vid dammsugning av ömtåliga saker som till exempel gardiner, och för att göra Power-munstycket lättare att skjuta på en tät matta. I takt med att du rengör kan du snabbt bestämma korrekt justering.

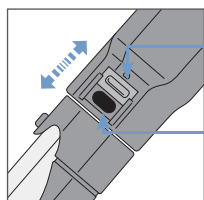

**MINSKAT LUFTFLÖDE:** Håll ventilen öppen, och justera efter behov för olika rengöringsmoment.

**FULL EFFEKT:** Håll ventilen helt stängd för maximal rengöringsfunktion.

## Omkopplare För Avtryckarlåset

Slanghandtagets omkopplare för avtryckarlåset kontrollerar funktionen hos den strömförande slangen vid användning av Power-munstycket, RainbowMate, RainJet och AquaMate.

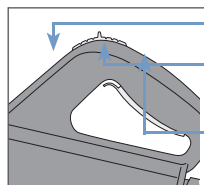

**FRÄMRE LÄGET:** Låser avtryckaren – strömmen är av.

**MITTENLÄGET:** (Rekommenderas) kläm avtryckaren för att aktivera eller släpp den för att stänga av.

**BAKRE LÄGET:** Avtryckaren är låst – strömmen är på.

## Hållare för tillsats



Ta med de verktyg du mest använder medan du rengör, från rum till rum, genom att använda den behändiga påmonterade tillsatshållaren. Sätt fast den på Rainbows framsida genom att dra den över kåpens framdel, och in i skårorna som ynnns placerade på vardera sidan. Tryck nedåt för att låsa den på plats. Tillsatser förvaras genom att dra dem över hållarens stolpar. Tillsatshållaren kan även fästas på staven.

# snabbstartsguide

Med bara några snabba moment har du din Rainbow hopmonterad och klar för att börja göra rent.

## 1. Fyll på vattenbehållaren...

Börja med kallvatten från vattenkranen. Fyll på vattenbehållaren till dess att kupolens topp i botten på behållaren är täckt. Att fylla på för mycket eller för litet minskar rengöringsförmågan. Vattnet bör bytas ut när vattenfunktionen blir synbart sämre.

## 2. Lås fast Rainbow på vattenbehållaren...

Passa in och ställ Rainbow ovanpå vattenbehållaren. Haka på vattenbehållarens två spärrhakar på var sida om Rainbow på vattenbehållarens kant, och snäpp uppåt. För att koppla bort från vattenbehållaren, lossa de två klämmorna och lyft upp Rainbow. Rainbow fungerar inte utan att vattenbehållaren är påmonterad.

## 3. Placera Rainbow på dockan...

Placera Rainbow med vattenbehållaren monterad på dockan, så att den utstickande änden av Rainbow matchar den utstickande änden av dockan, så som visas. En fotspärr låser Rainbow på plats. För att lossa den, tryck på fotspärren.

## 4. Att sätta på slangen...

Tryck in slangkopplingen i luftintagets öppning på drivaggregatet tills slangen klickar på plats. För att ta bort den, kläm båda spärrhakarna och dra loss slangen från drivaggregatet.

## 5. Anslut stavar...

Stoppa in ena stavens hane i honan på den andra staven. Tryck samman stavarna till dess knapplåset klickar. För att sära på dem, tryck på stavarnas knappar och dra isär.

## 6. Anslut slanghandtagets stav ...

Sätt in slanghandtagets stav i hon-ändan på den översta staven. Skjut på till dess knapplåset klickar. För att koppla bort, tryck på stavens knapp och dra isär.

## 7. Välj en tillsats...

Bestäm vilken slags rengöring du kommer att göra (se diagrammet på sidan 11), och sätt därefter in den önskade tillsatsen längst ner på staven, eller pistolgreppa slanghandtagets stav. Knappen kommer att låsa i hålet på vardera staven. För att koppla bort den, tryck på stavens knapp och dra av.

## 8. Sätt in Rainbows elkontakt och starta...

Sätt in starkströmssladden i det vägguttag som är bekvämast för dig. Välj HIGH för maximal rengöringsfunktion.



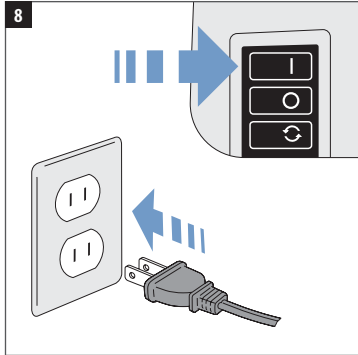
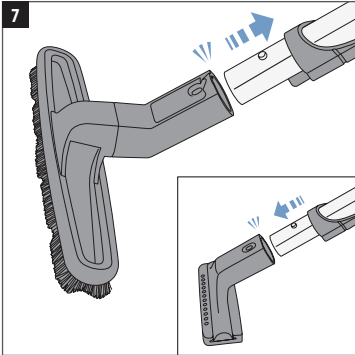
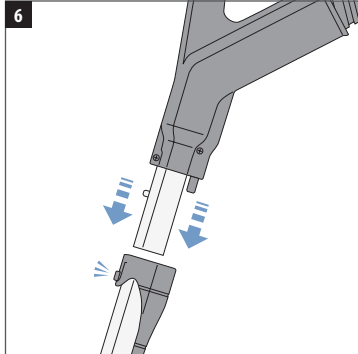
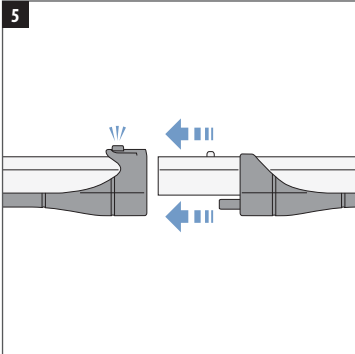
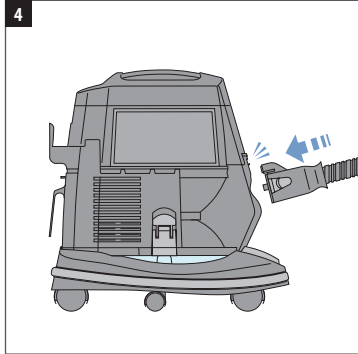
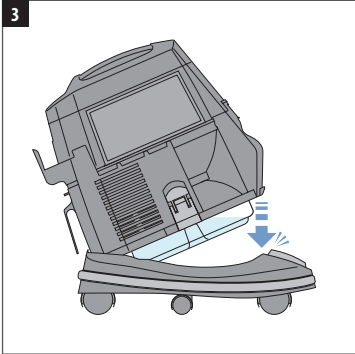
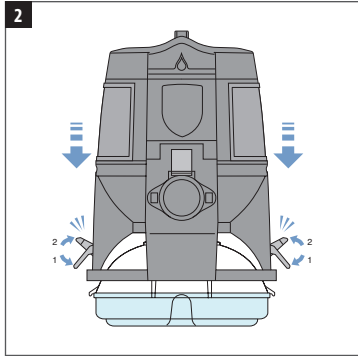
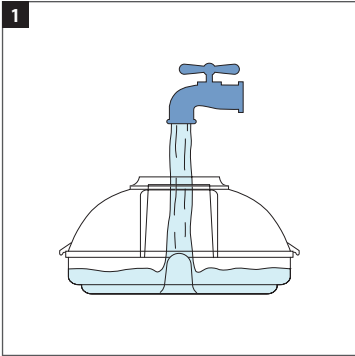

# korrekt användning och skötsel

Genom att följa några grundläggande underhållsrutiner får du många års felfri funktion från ditt Rainbow rengöringssystem. Att negligera alla eller någon del av dessa anvisningar kan leda till minskad rengöringsaktivitet och potentiellt till onödiga servicekostnader.

## Byt vattnet när det blir smutsigt...

Rengör inte för länge med en omgång vatten. Kontrollera vattnet under rengöringen, och om vattnet blir för tjockt med ludd och smuts, töm vattenbehållaren och fyll på med friskt, rent vatten. Den korrekta vattennivån är överst på pinnen i vattenbehållarens mitt. Fyll aldrig vattenbehållaren över denna pinne.

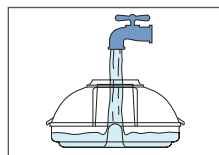

## Töm alltid vattenbehållaren och rengör den...

Omedelbart efter att ha använt Rainbow, ta bort vattenbehållaren och håll ut det smutsiga vattnet genom luftintagets öppning. Tyngre partiklar kommer att ligga sig på behållarens botten när vattnet hålls ut. När väl vattnet har hållits ut, avlägsna återstående tyngre skräp och kasser. Tvätta därefter vattenbehållaren med tvål och vatten. Skölj och torka grundligt. Förvara inte Rainbow ovanpå vattenbehållaren.

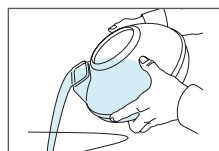

**⚠ FÖRSIKTIGHET!** Tänk på att alltid avlägsna, tömma och tvätta vattenbehållaren när rengöringen är färdig. Detta bidrar till att undvika odörer, bakterietillväxt och bildandet av vattenskum i behållaren. Tvätta endast för hand. Den är inte säker för diskmaskin.

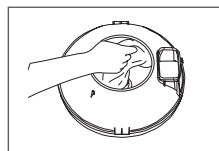

## RENGÖR SEPARATORN...

För bästa funktion, ta bort och rengör separatorn ofta. Om så behövs, använd Rainbows medföljande borste/skiftnyckel för separatorn för att lossa muttern. Rengör separatorn inuti och utvändigt med tvål och vatten, med hjälp av Rainbows separator-borste. Rengör och torka försiktigt av undersidan under separatorn. Omedelbart efter rengöringen, torka och sätt tillbaka separatorn. Dra åt separatorns mutter för hand. Tvinga inte på separatorn på den gängade axeln.

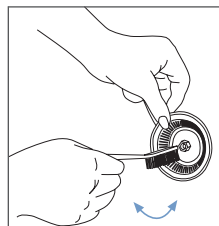

**⚠ VARNING:** Sätt alltid tillbaka separatorn omedelbart efter rengöringen (dra bara åt för hand). Använd inte Rainbow utan separatorn.

## ATT TA BORT ETT HINDER UR SLANGEN...

Om du har lagt märke till minskat luftöde vid användning av slangen kan slangen ha blivit igentäppt. För att rensa bort hinder, stäng av Rainbow och koppla bort den från strömkällan. Avlägsna därefter utloppsventilens dörr på Rainbows baksida. Anslut slangkopplingen till utloppsluftens öppning, och se till att bägge spärrhakarna är låsta. Placera slanghandtagets stav i luftintagets öppning på Rainbows framsida. Sätt på Rainbow och skaka på slangen. Allt eventuellt smuts i slangen kommer att fångas upp i Rainbows vattenbehållare.

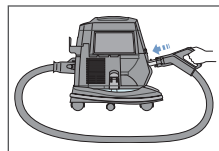

# en fullständig lösning för att städa hemmet

Rainbows breda sortiment av rengöringsverktyg erbjuder styrkan och mångsidigheten för att rengöra praktiskt taget allt i ditt hem.

TILLSATS	Möbler	Mellan dynor	Fönsterbehandlings	Trappor	Bara Golv	Mattäckta Golv och Mattor	Väggar	Svåråtkomliga Utrymmen
Dammborste	✓		✓					
Verktyg för Möbelstopning	✓		✓	✓				
Verktyg för Skrevor	✓	✓		✓				✓
Borste för Golv och Vägg				✓	✓		✓	
Power Nozzle*					✓	✓		
RainbowMate*	✓			✓				
RainJet*					✓			
Squeegee*					✓			
Rexafoamer*						✓		
Luftpump / Rengörare för Tränga utrymmen		✓						✓

\* Tillgängligt som valfritt tillbehör. För mer information, kontakta en behörig distributör för Rainbow.

**⚠ FÖRSIKTIGHET!** Rengör alltid tillsatser innan du använder dem på tyger. För att undvika skavningar på ömtåliga ytor, håll dammborstens strån rena.

**⚠ FÖRSIKTIGHET!** Använd inte tillsatser för att rengöra ° atskärmar på TV-mottagare eller datorskrmar.

## Rengöring av tillsatserna...

Borsten för golv och vägg, dammborsten och möbelstopningsverktyget kan vispas rena med den öppna änden av Rainbows slang medan Rainbow är igång; eller man kan avlägsna tillsatsen och rengöra den i varmt tvålatten. Låt torka innan den sätts tillbaks. Om strån slits ut eller blir skadade, kontakta din lokala distributör för Rainbow för utbyte.

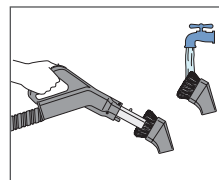

## Att använda luft° ödesadaptern...

Rainbows luft° ödesadapter minskar luftbuller genom luftintagets öppning. Det rekommenderas att använda adaptern när Rainbow används som en ventilator° äkt eller luftpump. Snäpp helt enkelt in luft° ödesadaptern i luftintagets öppning innan du använder Rainbow som ventilator° äkt eller luftpump.

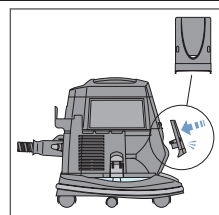

# en fullständig lösning för att städa hemmet

## För att rengöra bara golv ...

Använd borsten för golv och vägg. För att få golv av ädelträ och linoleumkachel att se rena och attraktiva ut, gör borsten för golv och vägg ett enastående arbete med att avlägsna ytskräp och smuts. Konsekvent användning bidrar till att förebygga repor orsakade av skräp på golvet. Sätt luft° ödeskontrollen på FULL POWER.

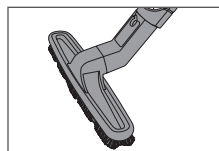

## För att rengöra mattäckta golv...

Använd power-munstycket™. Det lättviktiga Rainbow Power-munstycket avlägsnar smuts från djupt inuti din golvmatta och från stora mattor. Dess kraftfulla roterande borste lösgör ludd, trådar, hår och smuts, och lämnar din matta mjuk och ren. Aktiva borstkantsrensare hjälper till att avlägsna smuts som fångats in längs mattans kanter, längs golvlistor eller intill möbler. Sätt luft° ödeskontrollen till FULL POWER.

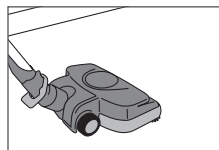

## För att damma...

Använd dammborsten. Eftersom Rainbow fångar upp damm i vatten och bara släpper ut vatten-tvättad luft i hemmet, kommer ditt hem att behöva mindre dammning. För att hålla ditt hem ordentligt rent får du emellertid inte glömma att damma förbisedda platser som till exempel fönsterbräden, fotoramar, persienner, lampskärmar, lamphållare, tätningslister, krukväxter, hattar, kläder, skärmar, gardiner och förhängen. På lampskärmar och liknande ömtåliga föremål bör du minska sugningen genom att öppna ventilen för luft° ödeskontroll. För ömtåliga föremål bör luft° ödet minskas ytterligare. **TIPS:** Sätt på dammborsten på den valbara förlängda slangen\* för att nå tak° äktars blad, kranslistbräden och spindelnät.

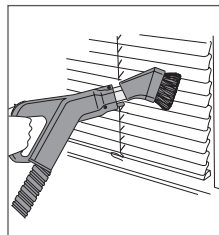

## För att rengöra väggar ...

Använd borsten för golv och vägg. Alla väggar ... tapetserade, panelsatta eller målade ... förblir renare längre när damm och smuts avlägsnas regelbundet. Börja från taket och fortsätt till golvet, genom att använda långsamma nedåtgående drag. För bästa resultat, låt bara borstens översta kant komma i kontakt med väggen. Med ett litet utrymme mellan väggen och borstens nedre kant tas damm bort innan stråna nuddar den, och därmed undviks ränder. Sätt luft° ödeskontrollen till FULL POWER.

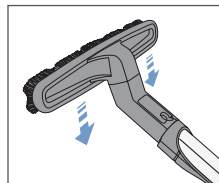

## För att rengöra smala utrymmen ...

Använd verktyget för skrevor. Använd verktyget för att rengöra i smala och trånga mellanrum, som till exempel mellan sektioner på värmeelement, under värmeelement, längs golvkanter och golvlistor, och djupt ner mellan dynor. Sätt luft° ödeskontrollen till FULL POWER.

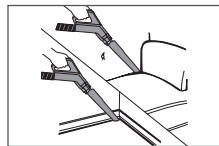

## För att rengöra mattäckta trappor...

Använd verktyget för möbelstoppning. För att rengöra mattäckta trappor, ta ut Rainbow från dockan. Låt Rainbow vila stadigt på trappsteget ovanför det du rengör. Greppa handtaget och ° ytta Rainbow ett steg i taget allt eftersom du fortsätter rengöra varje trappsteg. Vänd möbelstoppningsverktyget 90 grader för att rengöra trappstegens stöd. Sätt luft° ödeskontrollen till FULL POWER.

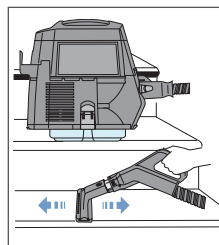

\* Tillgängligt som valfritt tillbehör. För mer information, kontakta en behörig distributör för Rainbow.

# en fullständig lösning för att städa hemmet

## För frisk, vattentvättad luft ...

Rainbow rengör inte bara dina golv och ditt möblemang, den rengör också luften! Fyll helt enkelt på vatten i behållaren, placera Rainbow i rummets mitt och kör i låghastighetsläge under ca en timme. Rainbow kommer att avlägsna tunga odörer, luftburet damm och andra partiklar från luften och fånga dem i vattnet.

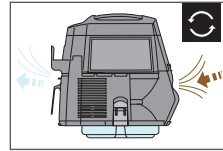

## För att desodorisera...

Använd Rainbow Frisk Luft Lösning.\* Innan du använder Rainbow, sätt helt enkelt till en kapsyl Rainbow Fresh Air Solution till vattnet i behållaren. Rainbow kommer snabbt att cirkulera och friska upp luften i hela området medan du rengör, och mildrar därmed många anstötliga hushållsodörer.

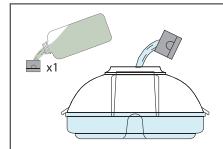

## För att aromatisera...

Använd Rainbow Fragrances\*. Tillsätt några droppar av någon Rainbow-doft till vattnet i behållaren. Sätt Rainbow i rummets mitt och kör i låghastighetsläge. Inom några minuter sprids en angenäm doft genom ditt hem.

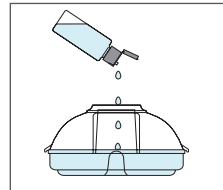

## För att rengöra möbeltyg ...

Använd Verktøget för Möbelstoppning. Djupt insjunken smuts kan minska tygets livslängd och livfullhet. Rainbows verktyg för möbelstoppning avlägsnar effektivt smuts från stoppade möbler. Med Rainbows exklusiva jetborste monterad försvinner magiskt ytskräp och husdjurs hår. Använd möbelstoppningsverktyget på soor, stolar, madrasser, kuddar, yltar, skåpshyllor, gardiner och förhängen. Möbelstoppningsverktyget kan användas ensamt eller tillsammans med monterad jetborste. **TIPS:** Detta verktyg är också utmärkt för att försiktigt rengöra kläder och ytterplagg – inklusive ull, pälsjackor och ömtåliga tyger. Justera luftödeskontrollen så att den passar din rengöring.

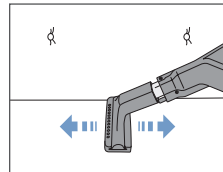

## För att rengöra ventiler...

Använd dammborsten. Ventiler i golv och tak ackumulerar och återcirkulerar damm genom hela ditt hem. Den mjuka dammborstens strån kommer in mellan ventilens springor, och kan lätt avlägsna enst smuts och infångad skräp. Sätt luftödeskontrollen till FULL POWER.

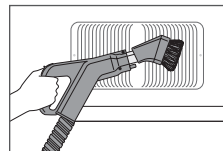

## För att utläsa upp kuddar och dynor ...

Använd kuddpåsen. Denna praktiska plastpåse suger ut gammal, dammig luft från kuddar och dynor och storleken passar även dina största kuddar. Börja med att placera en dyna i påsen. Med möbelstoppningsverktyget på slanghandtaget håller du dynan på plats runt stängen. Slå på Rainbow och se hur gammal, dammig luft sugts ut. Utan att släppa påsen på stängen, koppla av slangen längst fram på Rainbow och fäst den till Rainbows utblås. Din dyna har nu utläst upp med vattenrenad luft.

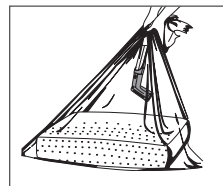

# en fullständig lösning för att städa hemmet

## Fräscha upp sängkläder...

Använd Rainbow Power Nozzle. Madrasser, box" ädrar, sängramar, kuddar, slafar och sovsäckar kan rengöras grundligt med Rainbows rengöringssystem. Använd Rainbow Power Nozzle för att lösgöra och eliminera hår, död hud, dammkvalster, brödsmluror och andra partiklar från dina sängkläder. **Var försiktig!** Om du använder Rainbow Power Nozzle på ytt sänglinne och mjuka sängkläder kan du skada dem.

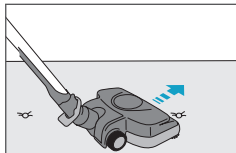

## För att pumpa upp eller blåsa luft...

Använd uppblåsningsverktyget. Rainbows uppblåsningsverktyg fungerar utmärkt för att snabbt pumpa upp luftmadrasser, badbollar och andra uppblåsbara leksaker.

**⚠️ WARNING:** Se till att luftpumpssprinten sitter ordentligt låst. Om den inte gör det kommer den att blåsas bort från verktyget med stor kraft.

### INSTRUKTIONER:

1. Avlägsna den bakre utloppsplattan på Rainbow.
2. Sätt fast Rainbows slang på utloppsöppningen.
3. Sätt luft° ödeskontrollen till FULL POWER.
4. Sätt uppblåsningsverktyget på slanghandtaget.
5. Sätt försiktigt in luftpumpssprinten i uppblåsningspipen på det föremål som ska fyllas.
6. Sätt Rainbows omkopplare på HIGH.

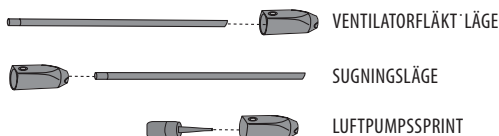
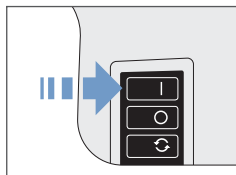
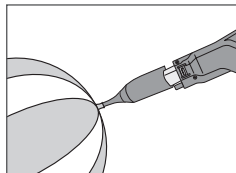
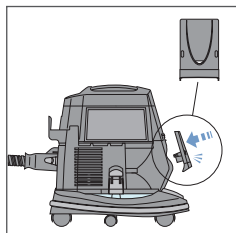

## För att rengöra trånga utrymmen...

Använd rengöraren för trånga utrymmen. För särskild rengöring av extra svåråtkomliga utrymmen, använd rengöraren för trånga utrymmen. Detta mångsidiga verktyg kan användas ihop med antingen luftpumpssprinten eller den böjliga lindningsrengöraren, beroende på din speciella städningssituation. **TIPS:** Rengöraren för trånga utrymmen fungerar utmärkt för att städa hela insidan på ditt fordon.

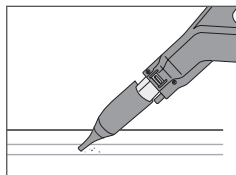

## För att städa under kylskåp...

Använd lindningsrengöraren. Ett av vanligaste förbisedda områdena vid städning av hemmet är under kylskåpet. Kylskåpets kylningslindning drar till sig damm och smulor. Den kan få sämre verkningsgrad och bli mindre energieffektiv när den är täckt av smuts. På grund av dess smala utformning kan lindningsrengöraren användas för att lätt dammsuga de synliga kylningslindningarna i ditt kylskåp, och under din tvättmaskin eller torktumlare.

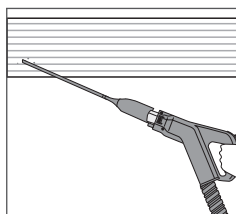

# förbättra din rainbow® med tillbehör

För mer information om dessa produkter, kontakta en behörig distributör för Rainbow.



AquaMates extraheringsenhet för mattrengöring låter dig uppnå yrkesmässiga resultat utan den yrkesmässiga prislappen. AquaMate arbetar effektivt på de olika matttyper och torkar snabbt. Fläckar som orsakats av utspillda drycker, husdjur och spår efter lera kan snabbt tas bort. Dina grannar kommer att tro att dina mattor har blivit yrkesmässigt rengjorda. Använd tillsammans med AquaMates lösning för mattrengöring för överlägsna rengöringsresultat.



Går dit ingen mopp någonsin har varit tidigare. RainJets oberoende lösningstank med stor kapacitet möjliggör överlägsen rengöring för de där större städjobben. Svamp- och borst-tillsatserna kan användas omväxlande på kakel- eller linoleumgolv för att skrubba bort smuts och skräp som har fastnat. Vänd på svampen och Squeegees uppsugningsblad lämnar golven äckfria. Använd tillsammans med lösning för golvrengöring för överlägsna rengöringsresultat.



RainbowMates släta, lättviktiga formgivning låter dig komma åt och städa mindre ytor, som till exempel trappor, möbelstopning och inuti fordon. RainbowMate har en motordriven borste för maximal rengöringsförmåga.



Är du redo att andas frisk luft? RainMate ger dig härligt doftande luft på det mest praktiska, unika och attraktiva sätt som är möjligt. Tillsätt helt enkelt några sprutstrålar av din favoritdoft från Rainbow eller Rainbows lösning för frisk luft i RainMates vattenbehållare och upplev den härliga naturen.

## Jumbo-borste för golv och vägg

Den 35 cm. breda Jumbo-borsten för golv och vägg täcker en större yta, vilket låter dig snabbare rengöra en stor yta.

## 3,76 liters vattenbehållare

Vattenbehållaren på 3,76 liter är tillgänglig för större städjobb, vilket låter dig städa under längre perioder utan att byta vattnet. Vattenbehållaren på 3,76 liter passar Rainbows docka och fördubblar Rainbows rengöringsförmåga.

## Förlängd slang

Den 4,25 meter förlängda slangen erbjuder extra räckvidd när du använder Rainbows tillsatser och Power-munstycket. Behändigt för att rengöra stora trappor och alla innetak.

## Rexafoamer

Rexafoamer skapar "torrt" lödder från ytande shampoo. Dina små och stora mattor kan shampooas billigt och ändå professionellt, i hemmet. Använd tillsammans med Rexafoamers shampoo-lösning för överlägsna rengöringsresultat.

# rainbow® power nozzle™\*

Det lättviktiga Rainbow Power Nozzle tar bort smuts från djupet på dina mattor, stora täcken och hårda golv. Dess kraftfulla roterande borste lösgör ludd, trådar, hår och smuts, och lämnar din matta mjuk och ren. Aktiva borstkantsrensare hjälper till att avlägsna smuts som fångats in längs mattans kanter, längs golvlistor eller intill möbler. Sätt luft® ödeskontrollen till FULL POWER.

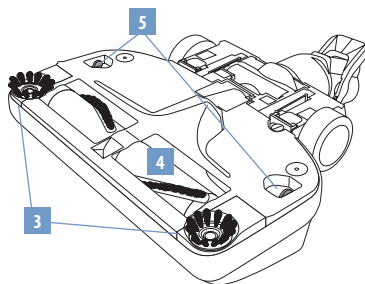

\*Tillgängligt som valfritt tillbehör. För mer information, kontakta en behörig distributör för Rainbow.

- |                       |                                  |   |
|-----------------------|----------------------------------|---|
| 1. Fot-frikoppling    | 4. Rullborste                    | Kontakta en behörig distributör för Rainbow för extra drivremmar till Power-munstycket och andra tillbehör. |
| 2. Svängtappsarm      | 5. Fotplattans frikopplingspedal |   |
| 3. Aktiva kantborstar |                                  |   |

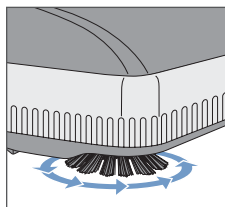

## Aktiv kantrengöring...

Rainbows Power-munstycke har på båda sidor aktiva kantborstar för rengöring. Styr endera sidan av Power-munstycket längs golvlistor eller intill möbler för att avlägsna smuts som fångats in längs mattans kanter.

**⚠ VARNING:** För att undvika risk för elektrisk stöt, sug ALDRIG upp vatten eller några andra vätskor med Power-munstycket.

**⚠ FÖRSIKTIGHET!** Använd enbart Power-munstycket för att suga upp torra föremål. Använd inte utomhus eller på våta ytor.

**⚠ FÖRSIKTIGHET!** Sug aldrig upp hårda eller vassa föremål med Rainbows Power-munstycke. Saker som stift, hårnålar, nubbar, kritor och penstumpar kan orsaka skada på rullborste eller drivrem.

**⚠ FÖRSIKTIGHET!** Se alltid till att din Rainbow är urkopplad från eluttaget innan du monterar ditt Power-munstycke.

**⚠ FÖRSIKTIGHET!** Koppla alltid bort enheten från elförsörjningen när du gör service.

**⚠ FÖRSIKTIGHET!** Smörj inte motorn. Motorn är permanentmörd och försluten.

**⚠ FÖRSIKTIGHET!** Konsultera golvtilverkaren innan du använder Rainbow Power Nozzle på kala hårda ytor. Testa sedan Power Nozzle på en diskret plats för att kontrollera att golvet inte skadas av användningen.



# power nozzle™ hopmontering och drift

## Hopmontering

- Innan du använder Power-munstycket, följ snabbstartsguiden på sidorna 8-9 för att förbereda Rainbow.
- Sätt in den nedersta stavens han-ände i den öppning som ynnns överst på Power-munstycket. Tryck nedåt till dess knapplåset klickar.

## Drift

- Sätt in Rainbows elkontakt.
- Sätt Rainbows strömomkopplare i läge HIGH.
- På slanghandtaget, vrid ventilen för luftödeskontroll till FULL POWER.
- För att koppla ifrån upprätt läge, placera din vänstra fot ovanpå Power-munstycket. Greppa därefter stavmontaget och dra bakåt.
- Kläm avtryckaren på slanghandtagets pistolgrepp för att aktivera Power-munstycket. Släpp avtryckaren för att stänga av Power-munstycket. Valbart: Använd avtryckarens låsomkopplare. (Se sidan 7.)
- För Power-munstycket långsamt fram och tillbaks över mattan med fria och lätta drag. Låt Power-munstycket och Rainbow göra arbetet.
- För att låsa Power-munstycket i upprätt läge, placera din vänstra fot ovanpå Power-munstycket. Greppa därefter stavmontaget och skjut framåt tills stavsystemet är helt ingreppat i låsöikarna.
- För att koppla loss Power-munstycket från staven, sätt din fot på fot-frikopplingen ovanför svängtapparsarmen.

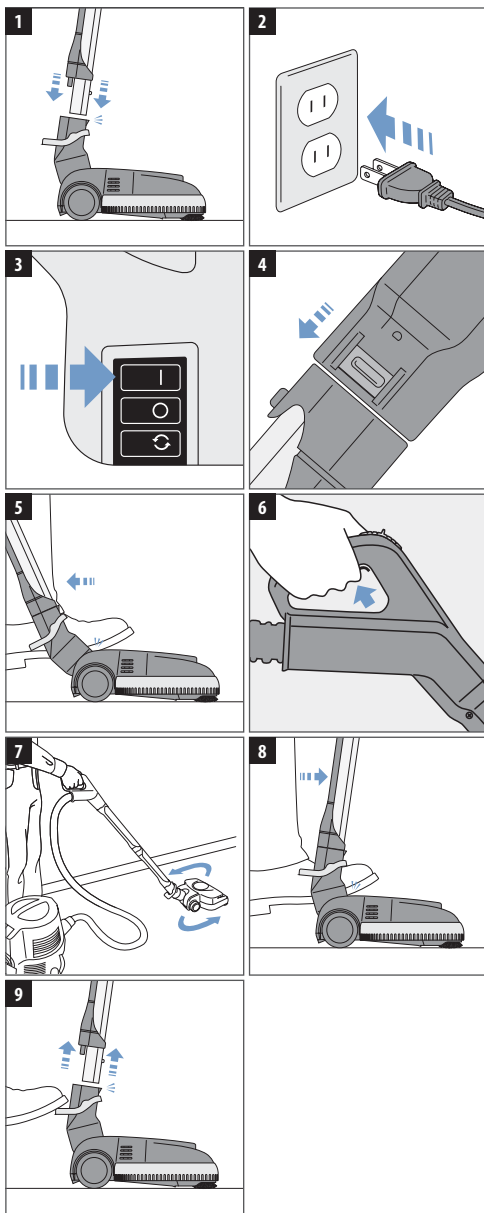

# att byta ut power nozzle™s drivrem

För bästa funktion rekommenderar vi att du byter ut drivremmen till ditt Rainbow Power-munstycke var 12e till 18e månad, eller när du noterar minskad rengöringsförmåga. Ditt Power-munstycke kommer med en ersättningsdrivrem, och den kan lätt bytas ut på bara några minuter. Denna ersättningsrem jynns i jckan för reservdelsremmar under fotplattan. För ytterligare ersättningsremmar, kontakta en behörig distributör för Rainbow.

**⚠ VARNING:** Koppla alltid bort enheten från elförsörjningen när du gör service.

1. Vänd Power-munstycket upp-och-ner. Med hjälp av en ° at skruvmejsel eller ett mynt, vrid fästnanordningen ett kvarts varv åt vänster (moturs).
2. Genom att använda båda tummarna, skjut ° ikarna på bägge sidor om fotplattan utåt, samtidigt som du lyfter för att låsa upp.
3. Sätt därefter in pek° ngrarna i två sidoöppningar nära hjulen. Dra upp sido° ikarna, samtidigt som du skjuter in för att lyfta av fotplattan.
4. Vrid rullborste-montaget framåt (observera att kantrengöringsborstarna sitter upp-och-ner) och ta bort.
5. a) Dra av den slitna eller trasiga drivremmen från motoraxeln med jngret; b) Lyft ut rullborsten och avlägsna den slitna remmen.
6. Placera den nya remmen över rullborstenhetens ände. Dra den nya remmen runt remskivan.
7. a) Placera rullborsten upp-och-ner, med kantrengöringsborstarna centrerade ovanpå två sido° ikar. Dra remmen över motoraxelns ände; b) Vrid rullborstmontaget framåt tills kantrengöringsborstarna vetter uppåt. Snurra rullborsten mot dig för att placera remmen på remskivans mitt.
8. Placera fotplattan överst på Power-munstyckets kåpa. Tryck ner till dess att fronten, två sido° ikar och bak° ikar snäpper och låser.
9. Med hjälp av en ° at skruvmejsel eller ett mynt, vrid fästnanordningen ett kvarts varv åt höger (medurs) för att låsa fotplattan. Hopmonteringen är klar.

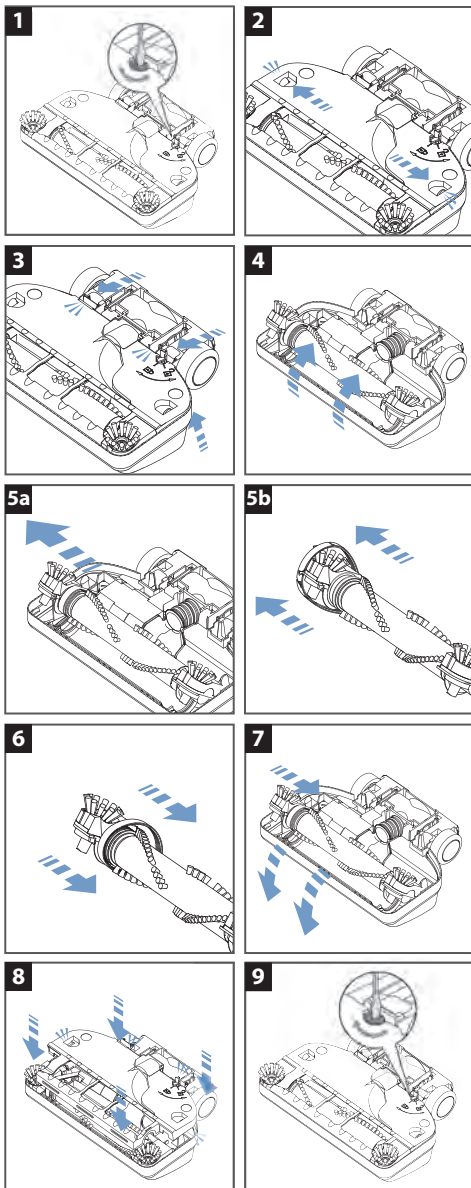

# felsökningsanvisningar

Rainbow®-kameran har en funktion som slår av strömmen till tillbehörslangen under vissa onormala förhållanden.



INDIKATORLJUSKOD	MÖJLIG ORSAK	ÅTGÄRD
<b>Lyser med stadigt sken</b>	Enheten slås på när slanghandtagsavtryckaren är i läge "läst-på" (Power Nozzle avger ett pulserande ljud).	Släpp slanghandtagsavtryckaren under 3 sekunder. Fortsätt med normal användning.
<b>Blinkar 2 gånger, upprepas</b>	Nozzles rullborste har blockerats.	Slå av enheten / koppla loss elsladden. Avlägsna skräp från Power Nozzles rullborste. Fortsätt med normal användning.
	Elanslutningarna är våta.	Slå av enheten / koppla loss elsladden. Torka elanslutningarna. Fortsätt med normal användning.
		<b>Om åtgärden inte avhjälper problemet: Kontakta en auktoriserad distributör eller serviceverkstad.</b>
<b>Blinkar 4 gånger, upprepas</b>	Elanslutningarna är våta.	Slå av enheten / koppla loss elsladden. Torka elanslutningarna. Fortsätt med normal användning.
		<b>Om åtgärden inte avhjälper problemet: Kontakta en auktoriserad distributör eller serviceverkstad.</b>
<b>Blinkar 6 gånger, upprepas</b>	Anslutningsproblem med elsladd and stav.	<b>Kontakta en auktoriserad distributör eller serviceverkstad.</b>

# felsökningsmanual

Denna Rainbow-apparat har testats och inspekterats grundligt. Om något mindre problem utvecklas kan följande felsökningsprocedurer hjälpa till att upptäcka och korrigera saken. Om du inte kan lösa problemet, kontakta en behörig distributör för Rainbow för service. All service som inte listas här nedan bör utföras av en behörig distributör eller av ett servicecenter för Rainbow.

**⚠ VARNING:** Koppla bort elförsörjningen innan du utför underhåll på enheten. Underlåtenhet att göra så skulle kunna leda till elektrisk stöt eller personskada.

PROBLEM	MÖJLIG ORSAK	MÖJLIG LÖSNING
Rainbows motor går inte.	Rainbow är inte ordentligt fastlåst på vattenbehållaren. Luftintagets yliter är igensatt med skräp.	Se till att vattenbehållarens sidospärrhakar är låsta.
	Inte ordentligt inkopplad.	Anslut in enheten ordentligt eller försök med ett annat eluttag.
	Luftintagets yliter är igensatt med skräp.	Gör en grundlig bortrensning av skräp.
	Den automatiska återställningen av motorskyddet har löst ut.	Stäng av Rainbow. Låt den stå avstängd under 30 sekunder. Sätt på Rainbow igen.
	Defekt sladd, omkopplare eller Rainbow.	Kontakta en behörig distributör eller ett servicecenter för Rainbow.
Märkbart minskat luft <sup>o</sup> öde.	Rainbow är inte korrekt placerad på vattenbehållaren.	Se till att Rainbow sitter ordentligt och är påhakad på vattenbehållaren.
	Igensatt slang, stav, tillsats eller Power-munstycke.	Avlägsna hindret från det igentäppta området.
	HEPA-neutraliseraren behöver service eller bytas ut.	Ta bort HEPA-neutraliseraren och rengör eller byt ut.
	Rainbow går med låg hastighet.	Sätt strömomkopplaren på höghastighet.
	Separatorm är igentäppt eller smutsig.	Ta bort separatorm och rengör den. (se sidan 10)
Enheten släpper ut damm.	Låg vattennivå i behållaren.	Fyll på vattenbehållaren till korrekt nivå.
	För mycket smutsigt vatten i behållaren.	Byt ut mot rent vatten.
	Hål i HEPA-neutraliseraren.	Kontakta en behörig distributör eller ett servicecenter för Rainbow.
Mycket skum i vattenbehållaren.	Tvålaktig förorening i vattenbehållaren.	Byt ut mot rent vatten.
	Hög vattennivå i behållaren.	Töm vattenbehållaren och fyll den igen till korrekt nivå.
Enheten avger en möjlig lukt.	Vattenbehållaren har inte rengjorts eller tömts efter användning.	Rengör vattenbehållaren och använd luftrenare med deodorant under rengöringen.
	Separatorm är igentäppt eller smutsig.	Ta bort separatorm och rengör den. (se sidan 10)

PROBLEM	MÖJLIG ORSAK	MÖJLIG LÖSNING
	Fuktig HEPA-neutraliserare.	Ta bort HEPA-neutraliseraren och rengör eller byt ut.
	Rainbow har lämnats på vattenbehållaren.	Förvara inte Rainbow på vattenbehållaren.
Maskinen går varm; man noterar lukt av bränt.	Igensatt slang, stav, tillsats eller Power-munstycke.	Avlägsna hindret från det igentäppta området.
	Rainbow sitter inte ordentligt på vattenbehållaren.	Se till att Rainbow sitter ordentligt och är påhakad på vattenbehållaren.
Ovanlig ton, buller eller vibration.	Separatoren är igentäppt eller smutsig.	Ta bort separatoren och rengör den.
	Vattennivån är ovanför mittenkupolen i vattenbehållaren.	Töm vattenbehållaren och fyll den igen till korrekt nivå.
Power-munstyckets motor går inte.	Avtryckarens låsokopplare är i från-läge.	Dra omkopplaren till mittläget och tryck ner avtryckaren.
	Handtagsomkopplaren är inte aktiverad.	Man måste klämma på styrdonet i det strömsatta slanghandtaget.
	Stavarna är inte anslutna.	Se till att stavarna är ordentligt anslutna.
	Stavanslutningarna fungerar inte.	Se till att stavarna sitter ordentligt.
	Den automatiska återställningen av motorskyddet har löst ut.	Stäng av Rainbow. Låt den stå avstängd under 30 sekunder. Sätt på Rainbow igen.
Power-munstyckets motor går, men borsten roterar inte.	Drivremmen är trasig.	Koppla bort strömförsörjningen; avlägsna fotplattan; se till att borsten kan rotera fritt; byt ut drivremmen.
Power-munstyckets borste har stannat, och kan inte vridas runt för hand.	Ett föremål sitter fast i borsthållaren.	Koppla bort strömförsörjningen; avlägsna fotplattan; ta bort det främmande föremålet; se till att borsten nu roterar fritt.
	Utslitet lager.	Kontakta en behörig distributör eller ett servicecenter för Rainbow för att få en utbytesborste.
Power-munstycket suger inte upp skräp ordentligt.	Igentäppt luftkammare.	Koppla bort strömförsörjningen; avlägsna fotplattan; rensa ur hela luftkammaren.
	Igentäppta stavar eller slang.	Koppla bort strömförsörjningen; avlägsna hindret; anslut till Rainbow; se till att luften <sup>o</sup> ödar fritt genom slang.
	Stråna kommer inte i kontakt med mattan.	Säkerställ att fotplattan är helt och fullt i rätt läge innan du läser hakarna; byt ut borsten ifall stråna är för nedslitna.
	Kantrengöringsborstarna är slitna.	Kontakta en behörig distributör eller ett servicecenter för Rainbow för att få nya kantborstar.

# rainbow's dofter & rengöringsmedel

För mer information om dessa produkter, kontakta en behörig distributör för Rainbow.



## rainbow's dofter

Få in den söta och uppfriskande lukten från en vårträdgård eller den härliga naturen i ditt hem med Rainbows dofter.

Eukalyptus  
Bär  
Apelsin  
Citron  
Äppelblom

Tall  
Vanilj  
Viol  
Gardenior  
Kryddor



## lyxuppsättningen

Skäm bort dina sinnen med vår Lyxuppsättning, som jynns att få i fyra intrigerande spa-doftor.

Tebuske Med Mynta  
Mandarin och Rosenträ

Apelsin och Ingefära  
Enbuske och Lavendel



## frisk luft

Denna högkoncentrerade desodorant och luftreningslösning lindrar anstötliga hushållsodörer som till exempel ysk, tobak, kål, målarfärg, etc., medan du städar.



## rengöra golv

Rainbows lösning för rena golv är idealisk för att grundligt rengöra linoleum- eller kakegolv. Sprid bara ut lösningen för rena golv och låt den arbeta.



## aquamate®

AquaMates mattrengöringslösning är specialformulerad för användning med Rainbows AquaMate, och den kombinerar rengörare, desodorant, skydd och rekonstruktion för överlägsen rengöring.



## rexafoamer

Rexafoamer shampoo-lösning avlägsnar snabbt ful gångtråjkelbägning från stora och små mattor. Inget hårt guggande behövs. Rengör grundligt, torkar snabbt.

## BEGRÄNSAD GARANTI

Rexair tillhandahåller till sina oberoende behöriga distributörer av Rainbow, och bara till dem, en skriftlig fyra (4) års garanti på Rainbows rengöringssystem och medföljande tillbehör, och en åtta (8) års garanti på dammsugarens motor/elektroniska styrning. Reservdelar kan vara nya eller återtillverkade enligt Rexairs enskilda gotttyännande. Dessa garantier täcker inte normal slitage och nötning som uppkommer från produkternas användning. Även om Rexair, i egenskap av tillverkare, inte avtalar direkt med konsumenten, och ej heller erbjuder konsumenten en skriftlig garanti, så påbörjar lagstiftningen ett visst ansvar på alla tillverkare som tillverkar konsumentprodukter. Produkterna får inte vara defekta och måste vara generellt anpassade för sina avsedda användningar. Dessa underförstådda garantier för köpvärde och ändamålsenlighet uppfylls av Rexair. Dessutom kräver Rexair att varje behörig distributör vidarebefordrar till konsumenten, via den behörige distributörens egna skriftliga garanti, fördelarna hos Rexairs garanti till sådan distributör.

Tillverkaren, Rexair, har etablerat ett stolt arv att sälja en överlägsen produkt genom oberoende behöriga distributörer under mer än 75 år, och har förbundet sig att serva och stödja Rainbow-ägare.

Rexair säljer endast Rainbows rengöringssystem till oberoende behöriga distributörer med erfarenhet av direkt försäljning i hemmet. Dessa auktoriserade distributörer tar på sig ansvaret för distribution och service av Rainbow Cleaner direkt via egna återförsäljare eller indirekt via fristående underdistributörer och deras återförsäljare.

Rexair har inga avtal eller juridiska relationer med de oberoende distributörer som ska, ar sig produkter direkt eller indirekt från en behörig återförsäljare, och kan bara försöka korrigera eventuella kundklagomål rörande sådana återförsäljare genom att agera genom den ansvarige behörige återförsäljaren. Rexairs tillkännagjorda policy är att hålla varje behörig distributör ansvarig för att åtgärda eventuellt klagomål från någon medlem av den köpande allmänheten, relaterat till försäljning eller service via någon av dessa oberoende återförsäljare.

Rexair kräver dessutom att varje behörig distributör gör omgående och professionell service tillgänglig via sina egna serviceverkstäder eller via ansvariga oberoende serviceverkstäder i de samhällen där denne säljer Rexairs produkter genom dess oberoende underdistributörer och återförsäljare.

Tappa inte bort namn och adress till den återförsäljare eller distributör där du köpte Rainbows rengörare. Kontakta denne för rådgivning om att ta hand om din Rainbow, garantins täckning, service och närmaste serviceverkstad. Om du inte kan kontakta dem eller anser att du inte får ordentlig hjälp från den behörige distributören, kontakta då gärna Rexairs kundserviceavdelning för assistans. De kommer att ge dig namn, adress och telefonnummer till en behörig distributör i ditt område.



## Clean Air Delivery Rate

Rainbow  
e SERIES e<sup>2</sup>

Certified Rating

Jämför siffrorna för leveranshastigheten för ren luft (CADR, Clean Air Delivery Rate) mellan olika luftrenare. Titta först på rekommenderad rumsstorlek. Titta sedan på CADR-siffrorna för rök, damm och pollen.

**Vi föreslår att Rainbow® e<sup>2</sup> används i ett enda stängt rum på högst 8 m<sup>2</sup>.**

*Rumsstorleksklassificeringen överensstämmer med kriterierna för AHAM:s (Association of Home Appliance Manufacturers Certification Program) certifieringsprogram för 80% reduktion av rök. Högre leveranshastigheter för ren luft ger renare luft i rum av alla storlekar. Bärbara luftrenare är mycket effektivare i rum där alla dörrar och fönster är stängda.*

### CADR-klassificeringar:

**Tobaksrök: 55**

**Damm: 61**

**Pollen: 67**

Ju högre siffror, desto snabbare filterar enheten luften.

*Dessa värden representerar en prestation som kan förväntas inom de första 72 timmarnas drift. Efterföljande prestanda kan variera beroende på användning.*

Association of Home Appliance Manufacturers



[rainbowsystem.com](http://rainbowsystem.com)

REXAIR LLC | TROY, MICHIGAN

© 2011 REXAIR LLC | R15637C-5 | PRINTED IN U.S.A.

