



rainbow[®]

W OPARCIU O ZASADĘ MÓWIĄCĄ, ŻE

Wet Dust Can't Fly®

(mokry kurz nie unosi si~)

RAINBOW® WYKORZYSTUJE

The Power of Water®

(sił~ wody)

ABY EFEKTYWNIIE USUWAĆ BRUD ORAZ UNOSZĄCE
SIĘ DROBINY Z PAŃSTWA DOMU.



numer klienta

W ramach programu profesjonalnej obsługi klienta j~rmy Rexair, ka~de urz~dzenie Rainbow oraz przystawka Power Nozzle, po przej~ciu testo~w jako~ci, otrzymuj~ numer seryjny. Taki numer zapewnia:

- ✓ Wła~cicielowi, identyfikację urz~dzenia
- ✓ Dystrybutorowi, identyfikację gwarancji
- ✓ Pewno~stwo, e urz~dzenie przeszło test kontroli jako~ci
- ✓ Pewno~stwo stanu technicznego fabrycznie nowego urz~dzenia

Dla potrzeb przyszłego u~ycia nale~y wpisa~ numer seryjny w poni~szej ramce. ~adne autentyczne urz~dzenie Rainbow jak i ~adna przystawka Power Nozzle nie powinny by~ sprzedawane bez tego numeru. Je~eli brakuje numeru seryjnego, Rexair nie gwarantuje pochodzenia, wieku czy stanu takiego urz~dzenia. Je~eli macie Pa~stwo problem ze zlokalizowaniem numeru seryjnego w urz~dzeniu Rainbow lub przystawce Power Nozzle, prosimy o kontakt z działem obsługi klienta Rexair.

NUMER SERYJNY URZ~DZENIA RAINBOW

Model: e2 - 73 db(A)

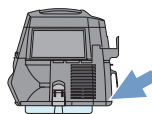

TWÓJ AUTORYZOWANY DYSTRYBUTOR RAINBOW

NAZWA	
ADRES	
MIASTO/ WOJEWÓDZTWO/KOD POCZTOWY	
TELEFON	
E~MAIL	

Skontaktuj si~ z lokalnym autoryzowanym dystrybutorem, w celu uzyskania informacji o zasadach dbało~ci o urz~dzenie Rainbow, zakresie gwarancji, cz~ciach zamiennych oraz uslugach serwisowych.

WIADOMOŚĆ OD REXAIR®

Korzystając z okazji chcielibyśmy podziękować i pogratulować Państwu wyboru systemu czyszczącego Rainbow. Zakupiony przez Państwa system to efekt ponad 75 lat bezustannych prac badawczych, projektowych oraz pomysłowości. Obecnie produkty Rainbow są sprzedawane w 50 stanach i ponad 75 krajach na całym świecie. Wierzymy, że Rainbow jest najbardziej efektywnym i uniwersalnym z dostępnych domowych systemów czyszczących.

Przy prawidłowym użytkowaniu i obsłudze Rainbow jest w stanie znacząco poprawić warunki środowiskowe w Państwa domach zapewniając lata niezawodnej pracy. Prosimy poświęcić kilka minut na zapoznanie się z tym przewodnikiem i zaznajomienie się z systemem czyszczącym Rainbow.

W przypadku jakichkolwiek pytań lub problemów z systemem Rainbow, prosimy skontaktować się z dystrybutorem lub sprzedawcą, u którego zakupili Państwo Rainbow. Jeśli nie są Państwo w stanie skontaktować się z nimi, prosimy bez wahania skontaktować się w tej sprawie z działem obsługi klienta firmy Rexair.



Firma Rexair jest członkiem Organizacji Sprzedaży Bezpośredniej (DSA) i stosuje się do jej kodeksu etycznego.



Rainbow® posiada certyfikaty **asthma & allergy friendly™** amerykańskiej fundacji astmy i alergii (AAFA)*.

CERTIFIED
asthma & allergy
friendly™

Meets
ASP:03:03
Standard for
Vacuum Cleaners



Asthma and Allergy
Foundation of America
aafa.org/certified

*Nazwa Asthma & ALLERGY FRIENDLY oraz Logo ASTHMA & ALLERGY FRIENDLY są znakami certyfikacji oraz znakami towarowymi ALLERGY STANDARDS LIMITED. Nazwa THE ASTHMA AND ALLERGY FOUNDATION OF AMERICA jest zarejestrowanym znakiem towarowym AAFA.

Rexair®
LLC

50 W. Big Beaver Road, Suite 350
Troy, Michigan 48084
United States of America

(248) 643-7222
custserv@rexairllc.com
rainbowsystem.com

Rainbow®, RainbowMate®, RainMate®, AquaMate®, Rexair®, The Power of Water®, Wet Dust Can't Fly® oraz konfiguracja systemu czyszczącego Rainbow® są zarejestrowanymi znakami towarowymi Rexair LLC w Troy, Michigan, Stany Zjednoczone.

wa, ne instrukcje dotycz" c e bezpiecze ` stwa



PROSIMY O ZAPOZNANIE SI` Z INSTRUKCJAMI PRZED U` YCIEM SPRZ` TU.

NALE` Y WYKORZYSTYWA` WYŁ` CZNIE WYPOSA` ENIE REKOMENDOWANE PRZEZ PRODUCENTA.

! OSTRZE` ENIE: W` pod napięciem zawiera przewody elektryczne i powinien by` regularnie kontrolowany. Nie nale` y u` ywa` we` a je eli jest zniszczony, przecięty lub przebity. Unika` wci` gania ostrych przedmiotów. Nie naprawia` zepsutego wę` a. W celu przeprowadzenia naprawy nale` y skontaktowa` się z autoryzowanym dystrybutorem Rainbow lub centrum naprawczym. W celu czyszczenia nie nale` y zanurza` uchwyty w cieczy. Wę` a pod napięciem nale` y u` ywa` wył` cznie z akcesoriami Rainbow lub na dywanach nawil` onych w procesie czyszczenia Rainbow. Przed podł` czeniem lub odł` czeniem wę` a lub zasilanej ko` cówki nale` y zawsze wył` cza` urz` dzenie.

! OSTRZE` ENIE: Z uwagi na ryzyko pora` enia pr` dem, urz` dzenia powinny by` wykorzystywane wył` cznie zgodnie z przeznaczeniem. Produkty elektryczne nie powinny by` wykorzystywane do celów niezatwierdzonych. Przebiecia oraz spięcia mog` wyst` pi` w ka` dym przypadku kiedy mamy do czynienia z elektryczno` ci`. Je eli u` ytkownik stanie na ziemi, która pokryta jest cienk` warstw` wody mo` e wyst` pi` pow` a ne pora` enie. Z tego powodu nale` y wykorzystywa` Rainbow wył` cznie zgodnie z wytycznymi zawartymi w instrukcji u` ytkownika.

! OSTRO` NIE: Zbiornik urz` dzenia Rainbow nie przechwytuje przedmiotów, które s` odporne na namaczanie przez wodę, wł` cznie ze zwi` zkami olejowymi, tłustymi (takimi jak sadza czy popioł) oraz substancjami sproszkowanymi (takimi jak ceramika, pył ceglany czy gipsowy). Nie nale` y wykorzystywa` urz` dzenia Rainbow do zbierania lub sprz` tania w blisko` ci` jakichkolwiek lotnych b` dz toksycznych materiałów.

1. Urz` dzenie mo` e by` u` ywane przez dzieci powy` ej 8 roku` ycia oraz osoby z upo` ledzeniami w` zycznymi, czuciowymi czy te` psychicznymi lub te` bez do wiadzenia czy wiedzy, pod warunkiem zapewnienia im nadzoru lub przeszkolenia w zakresie u` ytkowania urz` dzenia w bezpieczny sposób oraz zrozumienia istniej` cych zagro` e` . Dzieci nie powinny bawi` się urz` dzeniem. Czyszczenia lub konserwacji nie powinno się pozostawia` dzieciom bez nadzoru.
2. Po u` yciu nale` y ka` dorazowo odł` czy Rainbow od sieci. Przed odł` czeniem od sieci nale` y u` y wył` cznika głównego. Odł` czaj` c urz` dzenie od sieci nale` y trzyma` za wtyczkę, aby unikn` zniszczenia przewodu, wtyczki, wtyków lub gniazdka. Nie nale` y ci` gn` lub no` si` urz` dzenia u` ywaj` c przewodu jako uchwytu, zamyka` drzwi na przewodzie przeci` ga` lub przeno` si` wokół ostrych krawędzi lub rogów. Nie nale` y wł` cza` urz` dzenia przez podł` czenie przewodu do sieci. Nale` y trzyma` przewód z dala od gor` cych powierzchni. Nie nale` y u` ywa` zniszczonego przewodu lub wtyczki.
3. Podczas u` ywania jako odkurzacza, nie pozostawia` urz` dzenia podł` czonego do pr` du. Odł` czy Rainbow od gniazdka kiedy pozostaje bez nadzoru oraz przed serwisowaniem lub wymian` paska napędowego w elektroszczotkach.
4. Je eli Rainbow lub którekolwiek akcesorium jest w złym stanie, nie nale` y podejmowa` prób u` ycia urz` dzenia. Je eli Rainbow nie pracuje prawidłowo, został upuszczony, zniszczony, pozostawiony na zewn` trz lub wpadł do wody nale` y skontaktowa` się z autoryzowanym dystrybutorem Rainbow lub centrum serwisowym w celu sprawdzenia sprz` tu.
5. Nie nale` y podejmowa` prób czyszczenia urz` dzenia lub odł` czania wę` a do momentu wył` czenia urz` dzenia i odł` czenia wtyczki z gniazdka.
6. Nie nale` y podł` cza` urz` dzenia do oprawek arówek oraz u` ywa` przedłu, aczy. Nie nale` y stosowa` podręcznych transformatorów lub przetworników napięcia.
7. Nie nale` y u` ywa` urz` dzenia Rainbow lub jego akcesoriów do przetykania kanalizacji. W przypadku wciągnięcia do urz` dzenia Rainbow gazów` ciekowych istnieje ryzyko eksplozji.

8. Nigdy nie dotykaj jedną ręką metalowych zlewów, rur z zimną lub gorącą wodą, kiedy druga ręka pozostaje w kontakcie z metalowymi częściami wyposażenia elektrycznego, osprzętu lekkiego lub włącznika urządzenia. Ciało może w takim przypadku zamknąć i uzemić obwód elektryczny. Dodatkowo wilgotna skóra może istotnie podwyższyć ryzyko. Nie obsługuj wtyczki lub wyposażenia mokrymi rękami.
9. Nie należy wkładać adnych obiektów do otworów; nie używać zablokowanymi otworami; usuwać kurz, kłaczki, włosy i wszystko, co może ograniczyć przepływ powietrza; (B) trzymać włosy, luźne ubrania, palce oraz inne części ciała z dala od otworów i ruchomych części; (C) zachować szczególną ostrożność podczas czyszczenia schodów.
10. Nie należy zbierać niczego, co płonie lub się tli np. papierosów, zapalek lub gorących popiołów. Nie należy stosować do zbierania łatwopalnych lub wybuchowych płynów takich jak benzyna lub wykorzystywać w obszarach, w których mogą one występować.
11. W celu uniknięcia możliwości zapalenia lub eksplozji nie należy wykorzystywać urządzeń lub akcesoriów Rainbow w obszarach, w których mogą występować łatwopalne lub/i wybuchowe opary lub pyły. Niektóre rodzki czyszczące mogą produkować takie opary. Obszary, na których wykorzystywano łatwopalne substancje czyszczące powinny być całkowicie suche i dokładnie wywietrzone przed odkurzeniem.
12. Urządzenie jest podwójnie izolowane. Wykorzystuj wyłącznie identyczne części zamienne. Zapoznaj się z instrukcjami dotyczącymi serwisowania podwójnie izolowanych urządzeń.
13. Urządzenie Rainbow jest wyposażone w blokadę włącznika, która zapobiega pracy w przypadku, gdy zbiornik z wodą nie jest prawidłowo zamknięty. NIE NALEŻY PODEJMOWAĆ PRÓB OBEJŚCIA TEJ FUNKCJI ZABEZPIECZAJĄCEJ.
14. Przystawka Rainbow Power Nozzle jest wyposażona w obrotową szczotkę. W celu uniknięcia uszkodzenia ciała przystawka Rainbow Power Nozzle nie powinna być umieszczana w pobliżu luźnej odzieży, biużuterii, włosów bądź powierzchni ciała podczas gdy urządzenie Rainbow jest podłączone do gniazdka elektrycznego. Kołcówka Rainbow Power Nozzle chroni przed uszkodzeniem ciała lub zniszczeniami przedmiotów, które wejdą w kontakt z obrotową szczotką.
15. Dla zmniejszenia ryzyka porażenia prądem, urządzenie może być wyposażone w spolaryzowaną wtyczkę (wtyki różnią się od siebie). Wtyczka pasuje do spolaryzowanego gniazdka tylko w jednym kierunku. Jeżeli wtyczka nie pasuje do gniazdka, należy ją obrócić. Jeżeli nadal nie pasuje, należy skontaktować się z wykwalifikowanym elektrykiem, aby zainstalować właściwe gniazdko. Nie należy modyfikować wtyczki.
16. W przypadku zniszczenia przewodu, należy wyłączyć włącznik urządzenia Rainbow i odłączyć urządzenie z prądu. Przewody zasilania muszą być wymieniane przez autoryzowanego dystrybutora Rainbow.
17. Nie należy używać adnej z dmuchaw w przypadku zniszczenia przewodu lub wtyczki. Należy zaniechać używania dmuchawy i zwrócić do punktu naprawczego w celu kontroli i/lub naprawy.
18. Nie należy przeciągać przewodu pod dywanami. Nie nakrywać dywanikami, matami lub podobnymi pokryciami. Nie należy przeprowadzać przewodu pod meblami i podobnymi przedmiotami. Przewód należy układać z dala od miejsc o natężonym ruchu oraz tam, gdzie nie ma ryzyka potknięcia o niego.
19. Jest to profesjonalny element wysokiego napięcia i może powodować zakłócenia elektromagnetyczne. W celu uzyskania informacji o wymaganiach dotyczących podłączenia zasilania należy skontaktować się z lokalną jednostką administracyjną.

ZACHOWAJ TE INSTRUKCJE

URZĄDZENIE PRZEZNACZONE JEST DO UŻYTKU DOMOWEGO.
RAINBOW POWINIEN BYĆ UŻYWANY WYŁĄCZNIE W SPOSÓB OKREŚLONY W INSTRUKCJI.
rainbowsystem.com

NAPRAWY SERWISOWE PODWÓJNIE IZOLOWANYCH URZĄDZEŃ W podwójnie izolowanych urządzeniach wykorzystywane są dwa systemy izolacji zamiast uziemienia. W podwójnie izolowanych urządzeniach ani nie występuje uziemienie ani tego typu zabezpieczenie nie powinno być dodawane do urządzenia. Obsługa serwisowa podwójnie izolowanych urządzeń wymaga ekstremalnej uwagi i znajomości systemu i powinna być wykonywana wyłącznie przez wykwalifikowany personel serwisowy Rainbow. Części zamienne do podwójnie izolowanych urządzeń muszą być identyczne z częściami, które zastępują. Urządzenia podwójnie izolowane są oznaczone następującymi słowami „PODWÓJNA IZOLACJA” lub „PODWÓJNIE IZOLOWANE”. Na urządzeniu może pojawić się także symbol (kwadrat w kwadracie). Jakiegokolwiek czynności serwisowe inne niż czyszczenie powinny być wykonywane przez autoryzowanego dystrybutora Rainbow lub centrum serwisowe.



zapoznaj się z swoim systemem Rainbow®



W celu zakupu akcesoriów lub części zamiennych skontaktuj się z autoryzowanym dystrybutorem Rainbow.

- | | | |
|--------------------------------------|--------------------------------------|--------------------------------------|
| 1. Wieszak do przewodu elektrycznego | 11. Nakrętka separatora | 23. Spust rękojmi |
| 2. Załepka otworu wylotu powietrza | 12. Separator | 24. Rura ssąca rękojmi |
| 3. Otwór wylotu powietrza | 13. Zbiornik wody | 25. Regulator przepływu powietrza |
| 4. Regulator strumienia powietrza | 14. Wózek | 26. Ssawka szczelinowa krótka |
| 5. Przełącznik regulatora zasilania | 15. Zatrask wózka | 27. Szczotka okrągła |
| 6. Uchwyt | 16. Filtr HEPA | 28. Szczotka tapicerska |
| 7. Obudowa główna z silnikiem | 17. Kołcówka pompująca | 29. Elektrowłócznie |
| 8. Otwór wlotu powietrza | 18. Ssawka szczelinowa długa | 30. Szczotka elektryczna do dywanów* |
| 9. Zatrask zbiornika wody | 19. Szczotka podłogowo-cienna | |
| 10. Wieszak na kołcówki czyszczące | 20. Worek do pościeli (Nie pokazano) | |
| | 21. Rury elektryczne | |
| | 22. Rękojmie elektryczne | |

*Opis obejmuje opcjonalną kołcówkę Power Nozzle

siła i pełna kontrola w twoich rękach

Przełącznik Regulatora Zasilania

Przełącznik regulatora zasilania kontroluje prędkość silnika urządzenia Rainbow.

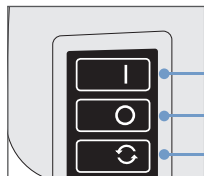

- HIGH:** Ustawienie wykorzystywane do sprzątnięcia ogólnego.
- OFF:** Wyłącza urządzenie.
- LOW:** Ustawienie wykorzystywane do czyszczenia powietrza. (patrz str. 13)

Regulator Kontrolujący Przepływ Powietrza

Otwórz kontrolujący przepływ powietrza w wężyku i pozostaw zamknięty lub otwarty, aby umożliwić kontrolę przepływu powietrza w trakcie odkurzania delikatnych przedmiotów takich jak fryzury oraz aby ułatwić przesuwanie końcówki Power Nozzle po gęstych dywanach. W trakcie sprzątnięcia z łatwością można ustawić właściwe ustawienie.

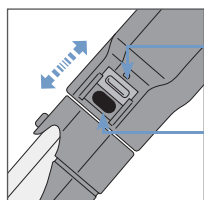

- OBNIŻONY PRZEPŁYW POWIETRZA:** Należy otworzyć otwór odpowietznika i ustawić w zależności od potrzeb, aby zredukować przepływ.
- PEŁNA MOC:** Należy w pełni zamknąć otwór, aby uzyskać najwyższą wydajność czyszczenia.

Suwak Rękojeści

Umieszczony na rękojeści suwak umożliwia kontrolę nad funkcjami elektryczną w trakcie korzystania z Power Nozzle, RainbowMate, RainJet i AquaMate.

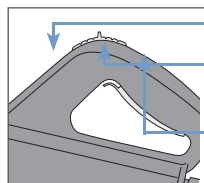

- POZYCJA DO PRZODU:** Blokuje spust – wyłącza zasilanie.
- POZYCJA ŚRODKOWA:** (Zalecana) Należy nacisnąć spust, aby włączyć lub wyłączyć zasilanie.
- POZYCJA TYLNA:** Spust jest zablokowany – zasilanie włączone.

Wieszak Na Końcówki Czyszczące



Umożliwia zabieranie ze sobą szczotek i ssawek najczęściej używanych w trakcie sprzątnięcia, kiedy przemieszczamy się z pokoju do pokoju. Należy go zaczepić z przodu urządzenia Rainbow przez wsunięcie w prowadnicę znajdującą się po obu stronach przedniej części głównej obudowy. W celu zablokowania należy przycisnąć w dół. Elementy wyposażenia umieszcza się w środku przez wsuwanie ich w rowki. Wieszak może być także przymocowany do rury.

przewodnik szybkiego uruchomienia

Złożenie urządzenia Rainbow i przygotowanie do pracy to tylko kilka krótkich kroków.

1. Napełnij zbiornik wody...

Zacznij od zimnej wody z kranu. Napełnij zbiornik do momentu aż woda zakryje szczyt kopolki znajdującej się w wewnętrznej części zbiornika. Przepięlenie lub zbyt niski poziom wody obniży wydajność czyszczenia. Woda powinna być wymieniona gdy zauważalny jest spadek efektywności czyszczenia.

2. Zamocuj zbiornik w urządzeniu Rainbow...

Wyrównaj i ustaw Rainbow na szczycie zbiornika. Przymocuj dwa zatrzaski, po jednym z każdej strony zbiornika do wieca i zatrzasknij. W celu odłączenia od zbiornika zwolnij zatrzaski i podnieć urządzenie Rainbow. Urządzenie Rainbow nie będzie działało bez zamocowanego zbiornika.

3. Umieść urządzenie Rainbow na wózku...

Należy umieścić urządzenie Rainbow razem ze zbiornikiem na wózku, którego czarna część urządzenia z wystającą częścią podstawy tak jak pokazano. Zatrzask w wózku zablokuje urządzenie Rainbow na miejscu. Aby zwolnić urządzenie nacisnij zatrzask.

4. Przyłącz elektrowąż...

Wciśnij przycisk elektrowęża w otwór wlotowy powietrza aż usłyszysz kliknięcie. Aby go usunąć, wciśnij oba zaczepy i wyciągnij elektrowąż.

5. Podłącz rury elektryczne...

Wprowadź męski koniec jednej rury do żeńskiego drugiej. Wciśnij rury w siebie, aż kliknie zatrzask rury. Rury rozłącza się przez naciśnięcie przycisku i rozciągnięcie.

6. Połącz rury z rękojeścią...

Rękojeść elektrowęża połącz z górną częścią rury. Wciśnij ją do usłyszenia kliknięcia zatrzasku rury. Rury rozłącza się przez naciśnięcie przycisku i rozciągnięcie.

7. Wybierz szczotkę lub ssawkę...

Ustal jaki rodzaj czyszczenia będziesz wykonywać (patrz tabela na stronie 11), a następnie podłącz szczotkę lub ssawkę do dolnej części rury lub rękojeści elektrowęża. Akcesoria są blokowane poprzez zatrzaski rury. Aby rozłączyć, nacisnij przycisk na rurze i rozciągnij.

8. Podłącz urządzenie Rainbow do źródła zasilania i włącz...

Podłącz przewód zasilający do najwygodniejszego z gniazdek. Wybierz opcję HIGH dla uzyskania najlepszej wydajności sprzątania.

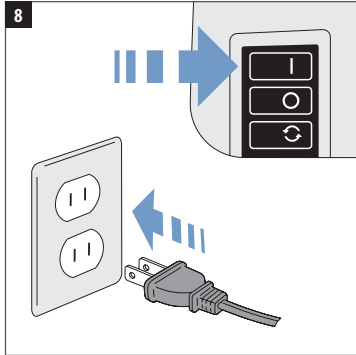
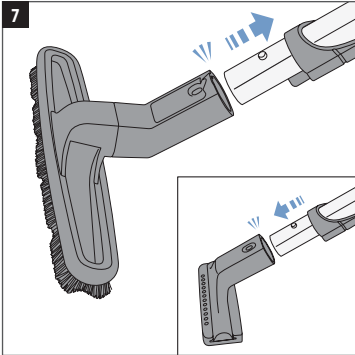
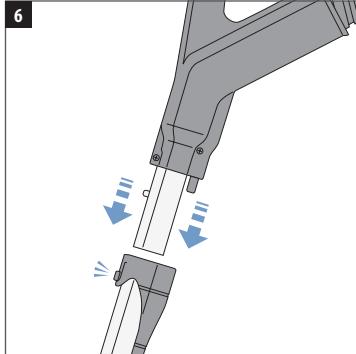
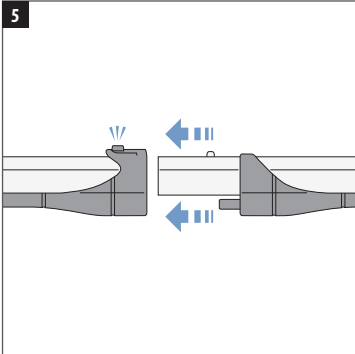
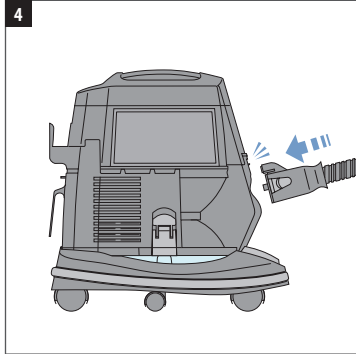
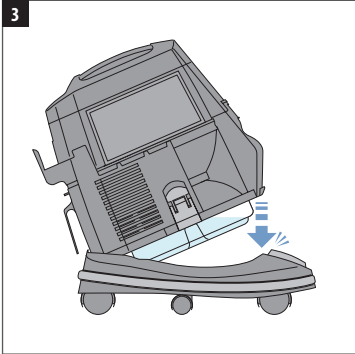
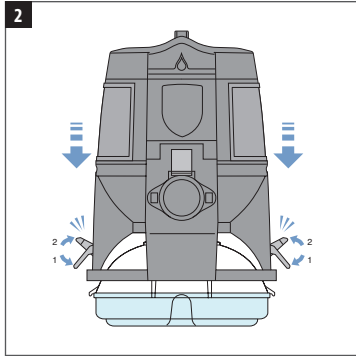
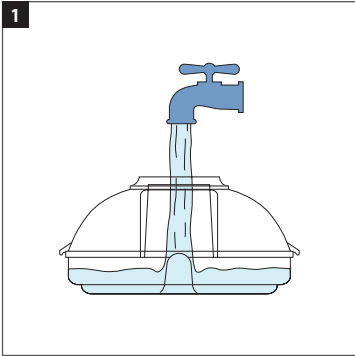

właściwe użytkowanie i obsługa

Postępowanie według kilku wskazówek dotyczących obsługi urządzenia pozwoli na lata bezproblemowego działania systemu czyszczącego Rainbow. Zaniedbanie wszystkich lub części instrukcji może prowadzić do spadku wydajności czyszczenia oraz potencjalnych wydatków związanych z serwisowaniem.

Zmieniaj wodę kiedy jest brudna...

Nie używaj urządzenia zbyt długo na jednym zbiorniku wody. Sprawdzaj stan wody podczas sprzątania i jeżeli w wodzie pojawiają się zagęszczające ją kłaczkę i brud opróżnij zbiornik i dodaj więcej czystej wody. Właściwy poziom wody to poziom wskaźnika w środku zbiornika. Nigdy nie napełniaj zbiornika powyżej tego poziomu.

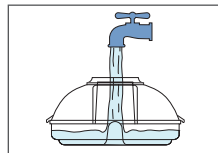

Zawsze opróżniaj i czyść zbiornik wody...

Natychmiast po użyciu urządzenia Rainbow należy opróżnić zbiornik wody i wylać brudną wodę przez otwór wlotu powietrza. Cięższe resztkę, które pozostały w zbiorniku po wylaniu wody należy usunąć. Następnie należy umyć zbiornik wody z płynem do naczyń. Należy go dokładnie wypłukać i osuszyć. **Nie należy** przechowywać urządzenia Rainbow na zbiorniku.



! OSTROŻNIE: Zawsze odpinaj, opróżniaj i myj zbiornik wody po zakończeniu pracy. Pomaga to w uniknięciu przykrych zapachów, zapobiega wzrostowi drobnoustrojów i bakterii oraz zbieraniu się piany w zbiorniku. Mycie należy wykonywać ręcznie. Zbiornik nie nadaje się do mycia w zmywarce.

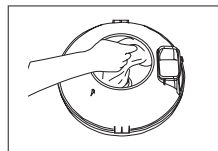

Czyszczenie separatora...

W celu uzyskania najlepszej wydajności należy często wyciągać i czyścić separator. W przypadku konieczności należy wykorzystać załączoną szczotkę/kłacz separatora Rainbow aby połączyć nakrętkę. Należy dokładnie wyczyścić wnętrze oraz zewnętrzny część separatora wodą i mydłem przy użyciu szczotki separatora Rainbow. Należy oczyścić i wysuszyć kołnierz pod separatorem. Zaraz po czyszczeniu należy osuszyć i umieścić separator na miejscu. Ręcznie dokręcić nakrętkę separatora. Nie należy siłą dokręcać separatora na gwintowany trzon.

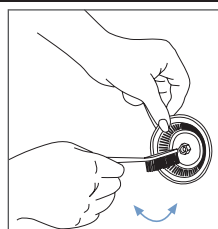

! OSTRZEŻENIE: Zawsze ponownie umieszczaj separator na miejscu po zaraz po czyszczeniu (ręcznie dokręcaj nakrętkę). Nie należy używać urządzenia Rainbow bez separatora.

Czyszczenie zatkanego węża...

Jeżeli pojawi się zauważalny obniżony przepływ powietrza podczas korzystania z elektrowęsa, możliwe że elektrowęś uległ zatknięciu. W celu usunięcia zatoru należy wyłączyć urządzenie Rainbow i odłączyć od źródła prądu. Następnie należy usunąć załepkę wylotu powietrza w tylnej części urządzenia. Podłóż elektrowęś do otworu wylotowego upewniając się, że oba zatrzaski zostały zablokowane. Umieść rurę rękojeści elektrowęsa w otworze wlotu powietrza w przedniej części urządzenia. Włącz urządzenie i pozwól mu działać. Jakiegokolwiek zanieczyszczenia, które utknęły w wężu zostaną przechwycone przez zbiornik wody.

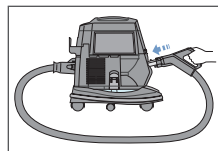

kompletne rozwiązanie do sprzątania w domu

Szeroki asortyment przystawek czyszczących zapewnia siłę i uniwersalność umożliwiając sprzątanie praktycznie wszystkiego w domu.

PRZYSTAWKA	Meble	Pomiędzy poduszkami	Czyszczenie Okien	Schody	Podłogi	Dywany i Dywaniki	Ściany	Powierzchnie Trudnodostępne
Szczotka do kurzu	✓		✓					
Szczotka do tapicerki	✓		✓	✓				
Ssawka krótka/długa	✓	✓		✓				✓
Szczotka do Podłóg i Ścian				✓	✓		✓	
Power Nozzle*					✓	✓		
RainbowMate*	✓			✓				
RainJet*					✓			
Squeegee*					✓			
Rexafoamer*						✓		
Kośćcówka pompująca		✓						✓

* Dostępne jako akcesorium dodatkowe. W celu uzyskania dodatkowych informacji prosimy o kontakt z autoryzowanym dystrybutorem Rainbow.

OSTROŻNIE: Należy zawsze czyścić przystawki przed użyciem do czyszczenia tkanin. W celu uniknięcia zarysowań delikatnych powierzchni, należy utrzymywać włosie szczotki do kurzu w czystości.

OSTROŻNIE: Nie należy wykorzystywać szczotki do kurzu do czyszczenia telewizorów czy ekranów komputerowych.

Czyszczenie przystawek...

Szczotka do podłóg i ścian, szczotka do kurzu oraz szczotka do tapicerki mogą być oczyszczane otwartą kośćcówką elektryczną urządzenia Rainbow podczas pracy, można też zdjąć przystawkę i oczyścić w ciepłej wodzie z mydłem. Przed ponownym umieszczeniem w urządzeniu należy przystawkę osuszyć. Jeżeli włosie szczotki zużyje się lub zniszczy skontaktuj się z lokalnym dystrybutorem Rainbow, aby nabyć nową.

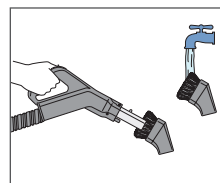

Wykorzystywanie regulatora strumienia powietrza...

Regulator strumienia powietrza Rainbow redukuje hałas dochodzący z wlotu powietrza. Zaleca się używanie regulatora kiedy Rainbow jest wykorzystywany jako dmuchawa bądź do pompowania. Należy po prostu wcisnąć regulator do otworu wlotu powietrza przed użyciem urządzenia Rainbow do czynności pompujących.

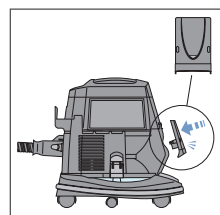

kompletne rozwi"zanie do sprz"tania w domu

Czyszczenie podłóg...

Wykorzystaj szczotk" do podłóg i "cian. Czysty i atrakcyjny wygl"d podłóg drewnianych oraz pokrytych linoleum to jedna z domen szczotki do podłóg i "cian, która doskonale usuwa zalegaj"ce na powierzchni "mieci i brud. Często u"ywanie pozwala na unikni"cie rys powodowanych przez drobiny znajduj"ce się na powierzchni podłogi. Regulator przepływu powietrza powinien by" zamkn"ty, ustawiony na PEŁNĄ MOC.

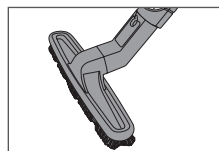

Czyszczenie podłóg pokrytych dywanami...

Wykorzystaj Power Nozzle.™ Lekka przystawka Rainbow Power Nozzle usuwa z gł"bi dywanów i wykładzin. Jej szczególnie skuteczna obrotowa szczotka poluźnia kłaczki, nici, włosy i brud pozostawiaj"cy dywan miękkim i czystym. Aktywne szczotki kraw"dziowe usuwaj" brud zgromadzony wzdłu, kraw"dzi dywanu, listew przy "ciennych czy mebli. Regulator przepływu powietrza powinien by" ustawiony na PEŁNĄ MOC.

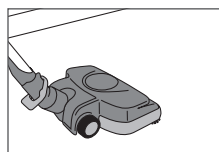

Odkurzanie...

Wykorzystaj szczotk" do kurzu. Z uwagi na to, "e urz"dzienie Rainbow wi" "e kurz z wod" i wypuszcza wył"cznie oczyszczone przez wod" powietrze Twój dom nie b"dzie wymagał cz"stego odkurzania. W celu utrzymania nieskazitelnej czysto"ci domu nie zapomnij o odkurzaniu cz"sto pomijanych miejsc takich jak parapety, ramy obrazów, "aluzje, kłosze lamp, oprawki lampek, zagł"bienia, ro"linki, kapelusze, odzie"o, kratki wentylacyjne, kurtyny i zasłony. W przypadku kłoszy lamp i innych podobnych obiektów nale"y obni"y" moc ssania przez otwarcie regulatora przepływu powietrza. W przypadku obiektów delikatnych mo"na jeszcze bardziej obni"y" moc przepływu powietrza.

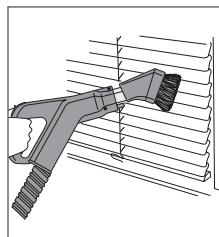

Czyszczenie ścian...

Wykorzystaj szczotk" do podłóg i "cian. Wszystkie "ciany tapetowane, kryte panelami czy malowane pozostaj" na dłu, "ej czyste kiedy kurz i brud s" usuwane regularnie. Sprz"tanie nale"y rozpocz" od su"y tu i przesuwa" szczotk" w dół do podłogi wykonuj"c powolne jednostajne pociągni"cia. Dla uzyskania najlepszego efektu pozwalaj na kontakt ze "cian" wył"cznie górnej cz"ści szczotki. Przy utrzymaniu małej przestrzeni pomiędzy "cian" a kraw"dzią szczotki, kurz jest usuwany zanim dostanie się pomiędzy szczelinki, co pozwala na unikni"cie smug. Otwór kontroli przepływu powietrza powinien by" zamkn"ty, ustawiony na PEŁNĄ MOC.

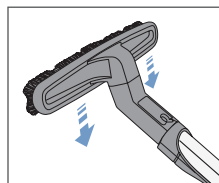

Czyszczenie wąskich przestrzeni...

Wykorzystaj ssawk" szczelinow". Ssawkę szczelinow" wykorzystuje się do czyszczenia w"skich i ciasnych przestrzeni pomiędzy "eberkami kaloryferów, pod kaloryferami, wzdłu, kraw"dzi podłogi, listew przy "ciennych oraz gł"boko pomiędzy podszkami. Regulator przepływu powietrza powinien by" zamkn"ty, ustawiony na PEŁNĄ MOC.

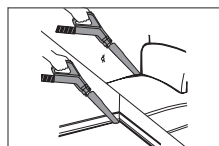

Czyszczenie schodów pokrytych dywanami...

Wykorzystaj szczotk" do tapicerki. W celu sprz"tania schodów pokrytych dywanami zdejmij Rainbow z wózka. Upewnij się, "e urz"dzienie spoczywa pewnie na stopniu o jeden wy"szym ni" sprz"tany. Podno" urz"dzienie za uchwyt i przeno" o jeden stopie" kontynuuj"c sprz"tanie kolejnych schodów. Obró" szczotk" do tapicerki o 90 stopni, aby posprz"ta" podstopnice. Regulator przepływu powietrza powinien by" zamkn"ty, ustawiony na PEŁNĄ MOC.

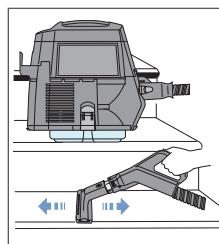

kompletne rozwiązanie do sprzątania w domu

Wieża oczyszczona przez wodę powietrze...

Urządzenie Rainbow nie tylko czyści podłogi i meble, ale także powietrze! Po prostu napełnij zbiornik wodą, ustaw Rainbow na środku pokoju i uruchom w trybie powolnej pracy na około godzinę. Urządzenie Rainbow usunie ciękie zapachy, unoszący się pył i inne cząstki z powietrza wiążąc je w wodzie.

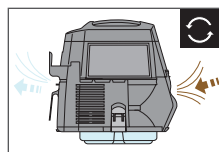

Usuwanie przykrego zapachu...

Wykorzystaj Odwieńca Powietrza Rainbow.* Przed uruchomieniem Rainbow dodaj odrobinę preparatu Rainbow Fresh Air do wody w zbiorniku. Urządzenie szybko przeprowadzi cyrkulację i odświeży powietrze na całym obszarze podczas sprzątania łagodząc wszystkie nieprzyjemne domowe zapachy.

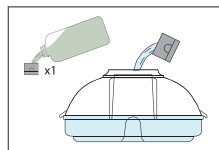

Aromatyzacja...

Wykorzystaj zapachy Rainbow*. Dodaj kilka kropli dowolnego zapachu Rainbow do wody w zbiorniku. Umieść urządzenie na środku pokoju i uruchom w trybie wolnym. W przeciągu kilku minut po domu rozejdzie się przyjemny zapach.

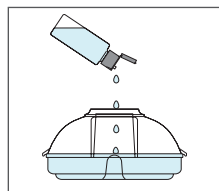

Czyszczenie mebli tapicerowanych...

Użyj szczotki do tapicerki. Głęboki brud może zmniejszyć żywotność i długowieczność tapicerki. Szczotka do tapicerki Rainbow efektywnie usuwa brud z tapicerowanych mebli. Używając wydajnej strumieniowej szczotki Rainbow, wszystkie plamki i włosy zwierząt znikają jak za dotknięciem czarodziejskiej różdżki. Szczotkę do tapicerki można wykorzystać do czyszczenia sof, krzeseł, materacy, poduszek, kocy, połów w szafkach, i zasłon. Szczotka do tapicerki może być używana oddzielnie lub z dołączoną szczotką strumieniową (Jet Brush). **WSKAZÓWKI:** Ta szczotka jest tak doskonała do delikatnego czyszczenia odzieży i odzieży zewnętrznej – np. wełnianej, futer oraz delikatnych tkanin. Przepływ powietrza należy ustawić stosownie do czyszczonych przedmiotów.

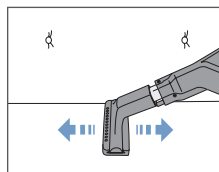

Czyszczenie otworów wentylacyjnych...

Wykorzystaj szczotkę do kurzu. Podłogowe i sufitowe otwory wentylacyjne zbierają i zwracają do obiegu kurz w całym domu. Miękkie włosy szczotki do kurzu dostają się w szpary otworów wentylacyjnych z łatwością usuwając uporczywy brud i zablokowane odłamki. Otwór kontroli przepływu powietrza powinien być zamknięty, ustawiony na PEŁNĄ MOC.

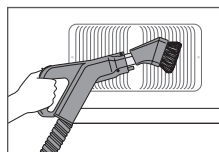

Do odświeżania poduszek i poduch meblowych...

Wykorzystaj specjalny worek. Poręczny plastikowy worek pozwala usunąć stęchłe, pełne kurzu powietrze z poduszek i poduch. Mieszczą się w nim nawet największe z nich. Zaczynamy od umieszczenia poduszki w worku. Na koniec ówkie rury ssącej rękobjęć zakładamy szczotkę do tapicerki, obciągamy worek do poduch ciasno wokół tej końcówki, włączamy Rainbow i obserwujemy, jak stęchłe, pełne kurzu powietrze zostaje wessane. Pilnujemy, aby worek nie zsunął się z rury, odłączamy przewód od przedniego wlotu Rainbow i mocujemy do otworu wylotu powietrza. Poduszka jest teraz spulchniona czystym, wypłukanym wodą powietrzem.

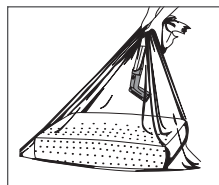

kompletne rozwiązanie do sprzątania w domu

Aby odświeżyć łóżko...

Użyj szczotki trzepiwej Rainbow Power Nozzle. Materace, materace sprężynami, ramy łóżek, poduszki, łóżka polowe i piwoy mogą być dokładnie wyciśnięte, używając systemu czyszczącego Rainbow. Użyj szczotki trzepiwej Rainbow Power Nozzle, aby usunąć ze swojego łóżka włosy, złuszczone naskórek, roztocza kurzu, okruszki i inne drobne zanieczyszczenia. **Przeostroga:** Używanie szczotki trzepiwej Rainbow Power Nozzle na delikatnej pościeli i miękkim łóżku może spowodować uszkodzenie.

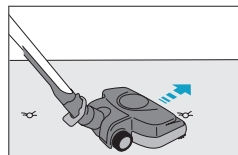

Pompowanie i dmuchanie powietrzem...

Wykorzystaj końcówkę pompującą. Końcówka pompująca Rainbow doskonale nadaje się do nadmuchiwania materacy, piłek powietrznych i innych dmuchanych zabawek.

! OSTRZEŻENIE: Upewnij się, że króciec do pompowania jest prawidłowo zablokowany w końcówce pompującej (1/4 obrotu). Jeśli nie, przedmiot zostanie duży siłą odrzucony od narzędzia.

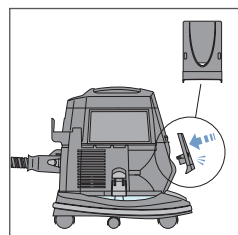

INSTRUKCJE:

1. Zdejmij załepkę wylotu powietrza z urządzenia Rainbow.
2. Przyłcz elektrowę Rainbow do otworu wylotu powietrza.
3. Ustaw regulator przepływu powietrza na PEŁNĄ MOC.
4. Ostro, nie umięć króciec końcówki pompującej w otworze wlotowym nadmuchiwanego przedmiotu.
5. Przełcz włącznik Rainbow w pozycję HIGH.

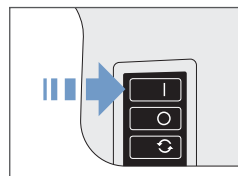
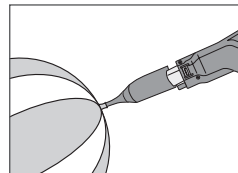

 TRYB NADMUCHU

 TRYB SSANIA

 KRÓCIEC DO POMPOWANIA

Czyszczenie wąskich przestrzeni...

Wykorzystaj końcówkę pompującą w celu dokładnego wyczyszczenia trudnodostępnych przestrzeni. Ta uniwersalna końcówka może być używana za króciem lub ssawką szczelinową długą, w zależności od potrzeb. **WSKAZÓWKA:** Końcówka pompująca ma zastosowanie w przypadku czyszczenia wnętrza pojazdu.

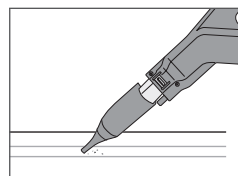

Sprzątanie pod lodówkami...

Wykorzystaj ssawkę długą. Jednym z najczęściej pomijanych miejsc podczas sprzątania jest przestrzeń pod lodówkami. Węłownica chłodząca lodówki przyciąga kurz i okruchy, co może stać się przyczyną zmniejszenia efektywności pracy i wydajności energetycznej. Z uwagi na smukły kształt ssawki długą może być używana do łatwego odkurzania widocznych węłownic chłodzących lodówki oraz podstawy zmywarki i suszarki.

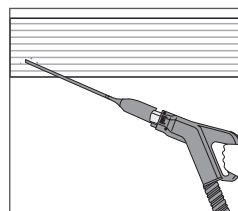

poszerz możliwości swojego urządzenia Rainbow® dodatkowymi akcesoriami

W celu uzyskania dodatkowych informacji o tych produktach prosimy o kontakt z autoryzowanym dystrybutorem Rainbow.



Przystawka do czyszczenia dywanów AquaMate pozwala na uzyskanie profesjonalnych wyników w rozsądnych cenach. AquaMate pracuje efektywnie na większości dywanów i szybko je suszy. Urządzenie szybko usuwa plamy po rozlanych napojach, zwierzętach i ślady błota. Państwa siedziaki pomylone, a Wasze dywany zostały profesjonalnie wyczyszczone. Wykorzystaj rozwiązanie do czyszczenia dywanów AquaMate i uzyskaj wyniki z najwyższej półki.



Zamontowany na urządzeniu zbiornik wysokiej pojemności pozwala na najwyższej klasy sprężanie w przypadku większych prac. Przystawki w postaci główek i szczotki mogą być używane naprzemiennie na płytkach, linoleum, aby skutecznie wyszorować nawet stary zaschnięty brud. Obróbkę gumową i gąszcz-ssawka Squeegee pozostawi podłogę bez skazy. Wykorzystaj płyn Clean Floor i uzyskaj wyniki z najwyższej półki.



Elegancki i lekki RainbowMate pozwala na dotarcie i sprężanie niewielkich przestrzeni takich jak schody, tapicerka czy wnętrza samochodów. Urządzenie RainbowMate posiada napędzaną silnikiem szczotkę, maksymalnie podwyższając wydajność sprężania.



Czy są Państwo gotowi na świeży oddech? RainMate oferuje słodko pachnące powietrze w najbardziej praktyczny i unikalny sposób z możliwością. Po prostu dodaj kilka kropli swojego ulubionego zapachu Rainbow lub płynu Rainbow Fresh Air do zbiornika wody RainMate i ciesz się najpiękniejszymi zapachami w domu.

Szczotka do podłóg i ścian Jumbo

Szczotka do podłóg i ścian Jumbo o szerokości ponad 35 cm pokrywa większy obszar pozwalając na o wiele szybsze sprężanie.

Prawie 4-litrowy zbiornik wody

Zbiornik wody o pojemności 3,75 l jest dostępny do większych prac, pozwalając na czyszczenie przez dłuższy okres bez zmieniania wody. Zbiornik ten pasuje do wózka Rainbow i podwaja możliwości sprężania urządzeniem Rainbow.

Przedłużony wąż

Wąż o długości prawie 4,25 m daje dodatkowy zasięg przy zastosowaniu przystawek Rainbow i Power Nozzle. To wygodne rozwiązanie w czasie sprężania dużych powierzchni schodów i suytów.

Rexafoamer

Rexafoamer tworzy „suchy” pianę z płynnego szamponu. Państwa dywaniki i dywany mogą być profesjonalnie i tanio wyprane szamponem, a to wszystko w waszym domu. Wykorzystaj płyn Rexafoamer Shampoo i uzyskaj wyniki z najwyższej półki.

przystawka Rainbow Power Nozzle™ *

Lekka przystawka Rainbow z własnym napędem usuwa brud z głębi runa wykładzin i dywanów, a także z twardej podłogi. Jej silna obrotowa szczotka połuźnia kłaczki, nici, włosy i brud pozostawiając dywan miękkim i czystym. Aktywne szczotki krawędziowe usuwają brud zgromadzony wzdłuż krawędzi dywanu, listew przyściennych czy mebli. Włącznik zasilania powinien być ustawiony na PEŁNĄ MOC.

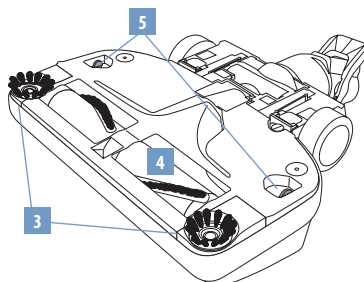

* Dostępne jako akcesorium dodatkowe. W celu uzyskania dodatkowych informacji prosimy o kontakt z autoryzowanym dystrybutorem Rainbow.

- | | |
|---------------------------------|---------------------------|
| 1. Wypinacz | 4. Wałek z włosiem |
| 2. Przegub | 5. Zatrzaski osłony wałka |
| 3. Aktywne szczotki krawędziowe | |

Skontaktuj się z autoryzowanym dystrybutorem Rainbow w przypadku konieczności wymiany pasków Power Nozzle oraz innych części.

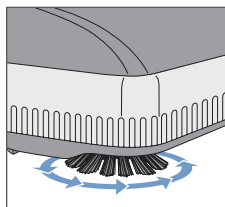

Aktywne czyszczenie krawędzi...

Przystawka Power Nozzle do urządzenia Rainbow wyposażona jest w aktywne szczotki krawędziowe po obu stronach. Sprężanie Power Nozzle wzdłuż listew przyściennych lub mebli pomaga usuwać brud uwięziony pod krawędziami dywanów.

⚠ OSTROŻNIE: Aby uniknąć ryzyka porażenia prądem nie należy zbierać płynów przy pomocy Power Nozzle.

⚠ OSTROŻNIE: Przystawki Power Nozzle należy używać wyłącznie do zbierania suchego brudu. Nie należy jej używać na zewnątrz lub na mokrych powierzchniach.

⚠ OSTROŻNIE: Przy pomocy przystawki Power Nozzle nigdy nie należy zbierać twardej lub ostrych przedmiotów. Przedmioty takie jak pinezki, spinki do włosów, gwoździe, kredki czy drewniane ołówki mogą spowodować zniszczenie obrotowej szczotki lub paska.

⚠ OSTROŻNIE: Zawsze upewnij się, że urządzenie Rainbow jest odłączone od źródła prądu podczas podłączania przystawki Power Nozzle.

⚠ OSTROŻNIE: Należy zawsze odłączyć Rainbow od źródła prądu podczas serwisowania.

⚠ OSTROŻNIE: Nie należy oliwić silnika. Sinik jest permanentnie nasmarowany i zamknięty.

⚠ OSTROŻNIE: Przed użyciem Rainbow Power Nozzle na odsłoniętych twardej powierzchniach skonsultuj się z producentem podłogi. Następnie wypróbuj Power Nozzle w niewidocznym miejscu, aby sprawdzić czy użycie nie uszkodzi podłogi.

przystawka Power Nozzle™ składanie i obsługa

Składanie

- a. Przed użyciem przystawki Power Nozzle należy zapoznać się z przewodnikiem szybkiego uruchomienia na stronach 8-9, aby przygotować urządzenie Rainbow.
- b. Włóż dolną część rury z męskim zakończeniem do otworu znajdującego się w górnej części przystawki Power Nozzle. Wciśnij ją do usłyszenia kliknięcia zatrzasku.

Obsługa

- a. Podłącz urządzenie Rainbow.
- b. Przełącz włącznik Rainbow w tryb HIGH.
- c. Na uchwycie węzła przełącz otwór kontroli przepływu powietrza na PEŁNĄ MOC.
- d. Aby dezaktywować pozycję pionową należy umieścić lewą stopę na przystawce Power Nozzle. Następnie, złapać za rurę i pociągnąć do tyłu.
- e. Ścisnąć spust na uchwycie rękojeści elektrycznej, aby aktywować przystawkę Power Nozzle. Zwalniając spust wyłączy się przystawkę Power Nozzle. Opcjonalnie: Można wykorzystać przełącznik blokujący spust. (patrz str. 7)
- f. Prowadź przystawkę Power Nozzle po dywanie do tyłu i do przodu równymi i spokojnymi ruchami. Pozwól urządzeniu Rainbow i przystawce Power Nozzle wykonać całą pracę.
- g. Aby zablokować przystawkę Power Nozzle w pozycji pionowej należy umieścić lewą stopę na przystawce Power Nozzle. Następnie złapać rurę i popchnąć do przodu, a system rur zostanie całkowicie zablokowany w przegubie.
- h. Aby odłączyć przystawkę Power Nozzle od rury należy umieścić stopę na wyzwalaczu nożnym powyżej przegubowego ramienia.

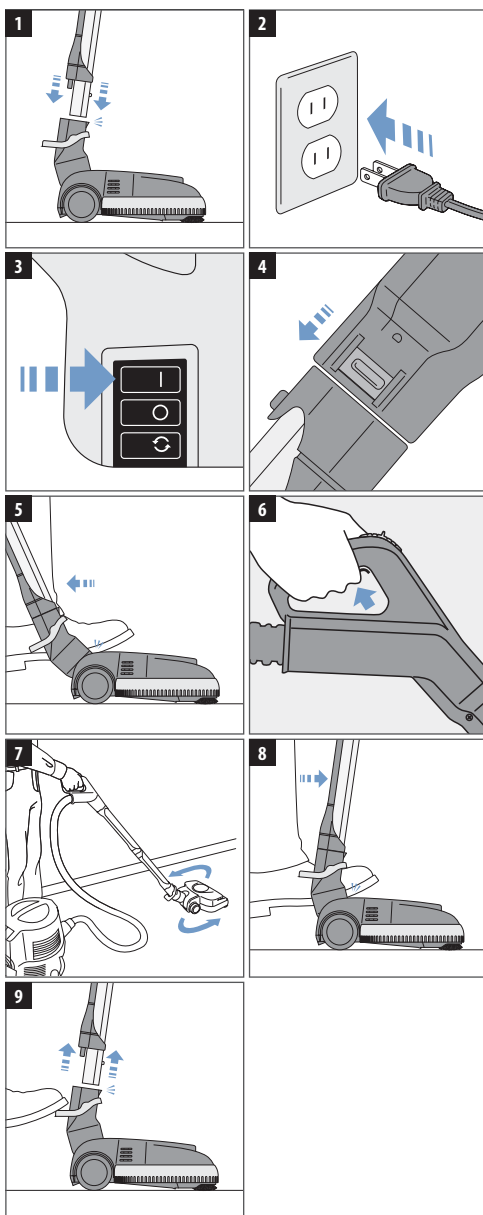

wymiana paska Power Nozzle

W celu uzyskania najlepszych osiągnięć zaleca się wymianę paska przystawki Power Nozzle urządzenia Rainbow co 12 do 18 miesięcy lub w przypadku zaobserwowania pogorszenia wydajności sprzątacza. Przystawka Power Nozzle wyposażona jest w jeden wymienny pasek, który może być łatwo i bezpiecznie wymieniony w przeciągu kilku minut. Wymienny pasek jest umieszczony w kieszeni paska pod płytą podstawy urządzenia. W celu zakupu wymiennych pasków prosimy o kontakt z autoryzowanym dystrybutorem Rainbow.

⚠ OSTRZEŻENIE: Należy zawsze odłączyć urządzenie od źródła prądu podczas serwisowania.

1. Odwróć przystawkę Power Nozzle do góry nogami. Używając rubokręta płaskiego lub monety obróć zapięcie o ćwierć obrotu w lewo (odwrotnie do ruchu wskazówek zegara).
2. Aby odblokować, używając obu kciuków rozepchnij zatrzaski blokady osłony wałka na zewnątrz podnosząc je.
3. Następnie włóż palce wskazujące w dwa otwory w pobliżu kółek. Pociśnij zatrzaski do góry dociskając je, aby podnieść osłonę wałka.
4. Obróć wałek ze szczotkami do przodu (zwróć uwagę, że szczotki krawędziowe są odwrócone) i wyjmij wałek.
5. a) Palcem zsuń łyty lub zepsuty pasek z wałka napędowego; b) Unieś szczotki obrotowe i wyciśnij łyty pasek.
6. Umieść nowy pasek na końcu wałka szczotkowego. Ułóż nowy pasek wokół koła pasowego.
7. Umieść wałek ze szczotkami do góry nogami ze szczotkami krawędziowymi umieszczonymi centralnie nad dwoma zatrzaskami bocznymi. Wsuń pasek na końcówkę wałka napędowego; Obróć wałek ze szczotkami do przodu, a szczotki krawędziowe będą skierowane do góry. Kręć wałkiem ze szczotkami w swoją stronę, aby umieścić pasek na łożysku koła pasowego.
8. Umieść osłonę wałka nad pokrywą Power Nozzle. Wciśnij, aby dwa przednie i tylne zatrzaski zatrzasknęły się i zablokowały.
9. Używając rubokręta płaskiego lub monety obróć zapięcie o ćwierć obrotu w prawo (zgodnie z ruchem wskazówek zegara), aby zablokować osłonę wałka. Montaż zakończony.

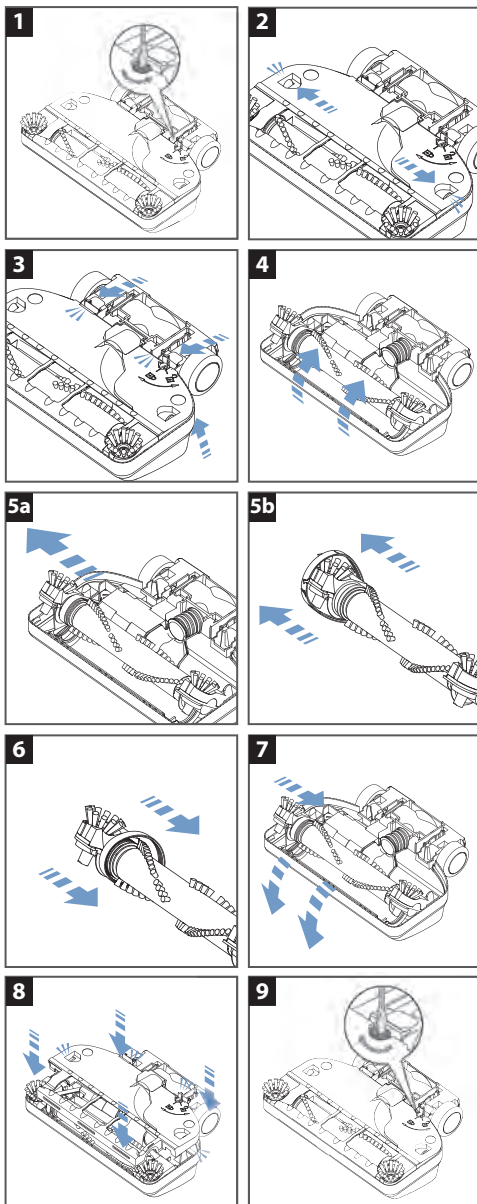

przewodnik po rozwi" zywaniu problemów

Odkurzacz Rainbow® jest wyposażony w funkcję, która w pewnych szczególnych sytuacjach od"cza zasilanie elektryczne.



WSKAZANIE DIODY	MO"LIWA PRZYCZYNA	DZIAŁANIE NAPRAWCZE
 Ciągłe światło	Urządzenie jest włączone, a spust rękoj"ci elektrycznej jest w pozycji zablokowanej (przystawka Power Nozzle będzie emitować "pulsuj"cy dźwięk).	Zwolni" blokadę spustu ręczki w rękoj"ci elektrycznej na 3 sekundy. Wznowi" normalne u"ycie.
Powtarzające się dwukrotne miganie	Przeszkoda utrudniaj"ca swobodne poruszanie się wałka szczotki trzepi"cej Power Nozzle.	Wył"czy urządzenie/odł"czy urządzenie od źródła zasilania. Usun" zanieczyszczenia z wałka szczotki trzepi"cej Power Nozzle. Wznowi" normaln" pracę.
	Przewody elektryczne s" mokre.	Wył"czy urządzenie/odł"czy urządzenie od źródła zasilania. Wysusz" przewody elektryczne. Wznowi" normaln" pracę. Jeśli działanie naprawcze nie rozwiąże problemu: Prosimy skontaktować się z autoryzowanym dystrybutorem lub punktem serwisowym.
Powtarzające się czterokrotne miganie	Przewody elektryczne s" mokre.	Wył"czy urządzenie/odł"czy urządzenie od źródła zasilania. Wysusz" przewody elektryczne. Wznowi" normaln" pracę. Jeśli działanie naprawcze nie rozwiąże problemu: Prosimy skontaktować się z autoryzowanym dystrybutorem lub punktem serwisowym.
Powtarzające się sześciokrotne miganie	Problem dotycz"cy elektrycznej lub rur elektrycznych.	Prosimy skontaktować się z autoryzowanym dystrybutorem lub punktem serwisowym.

poradnik samodzielnego rozwiązywania problemów

To urządzenie Rainbow zostało dokładnie przetestowane i sprawdzone. Jeżeli pojawi się mały problem, następujące procedury rozwiązywania problemów mogą pomóc w ustaleniu na czym on polega. Jeżeli nie są w stanie samodzielnie rozwiązać problemu, należy skontaktować się z serwisem autoryzowanego dystrybutora Rainbow. Jakiegokolwiek czynności serwisowe inne niż wymienione poniżej powinny być wykonywane przez autoryzowanego dystrybutora Rainbow lub centrum serwisowe.

! OSTRZEŻENIE: Przed przeprowadzeniem obsługi urządzenia należy odłączyć je od źródła prądu. Nie zastosowanie się do tej wskazówki może spowodować porażenie prądem lub uszkodzenie ciała.

PROBLEM	MOŻLIWA PRZYCZYNA	MOŻLIWE ROZWIĄZANIE
Silnik nie działa.	Urządzenie Rainbow nie zostało prawidłowo przytwierdzone do zbiornika wody.	Upewnij się, że boczne zabezpieczenia zbiornika wody są zablokowane.
	Nie został podłączony na sztywno.	Docisnij wtyczkę lub skorzystaj z innego gniazdka.
	Otwór wlotowy jest zablokowany odłamkami.	Oczyść dokładnie z odłamków.
	Zadziałała automatyczna ochrona resetująca silnik.	Wyłącz urządzenie Rainbow. Pozostaw na 30 sekund. Włącz ponownie.
	Uszkodzony przewód, włócznie lub urządzenie.	Skontaktuj się z autoryzowanym dystrybutorem Rainbow lub centrum serwisowym.
Wyraźny spadek przepływu powietrza.	Urządzenie Rainbow nie zostało prawidłowo umieszczone na zbiorniku wody.	Upewnij się, że urządzenie zostało prawidłowo osadzone na zbiorniku wody.
	Zatkany wężyk, rura, przystawka lub Power Nozzle.	Usuń blokadę z zablokowanego obszaru.
	Filtr HEPA wymaga obsługi bądź wymiany.	Usuń filtr HEPA i oczyść lub wymień na nowy.
	Urządzenie Rainbow działa w trybie niskiej prędkości.	Przełącz włócznie w pozycję wysokiej prędkości.
	Separator jest zablokowany lub brudny.	Wymij i oczyść separator. (patrz str. 10)
Urządzenie wypuszcza kurz.	Niski poziom wody w zbiorniku.	Uzupełnij poziom wody w zbiorniku.
	Nadmiernie brudna woda w zbiorniku.	Wymień na czystą wodę.
	Dziura w filtrze HEPA.	Skontaktuj się z autoryzowanym dystrybutorem Rainbow lub centrum serwisowym.
Objęta piana w zbiorniku wody.	Do zbiornika dostał się środek mydlny.	Wymień na czystą wodę.
	Za wysoki poziom wody w zbiorniku.	Opróżnij zbiornik i uzupełnij do odpowiedniego poziomu.
Urządzenie wydziela stęchły zapach.	Zbiornik nie był czyszczony lub pozostał brudny po użyciu.	Oczyść zbiornik wody i uzupełnij powietrze w trakcie czyszczenia.
	Separator jest zablokowany lub brudny.	Wymij i oczyść separator. (patrz str. 10)

PROBLEM	MOŻLIWA PRZYCZYNA	MOŻLIWE ROZWIĄZANIE
	Wilgotny filtr HEPA.	Usunąć filtr HEPA i oczyścić lub wymieć na nowy.
Urządzenie mocno się rozgrzewa; Czuć zapach spalinowy.	Urządzenie Rainbow było przechowywane na zbiorniku wody. Zatkany węzeł, rura, przystawka lub Power Nozzle.	Nie przechowuj urządzenia Rainbow na zbiorniku wody. Usunąć blokadę z zablokowanego obszaru.
Nietypowy dźwięk, hałas lub wibracje.	Urządzenie Rainbow nie zostało prawidłowo osadzone na zbiorniku. Separator jest zablokowany lub brudny.	Upewnij się, że urządzenie zostało prawidłowo przytwierdzone do zbiornika wody. Wymij i oczyść separator.
Napęd Power Nozzle nie działa.	Poziom wody przekracza centralną kopułkę wewnątrz zbiornika wody. Suwak rękojmi jest w pozycji wyłączonej. Spust na rękojmi nie został aktywowany.	Opróżnij zbiornik i uzupełnij do odpowiedniego poziomu. Przesuń przełącznik na radek i ponownie nacisnij spust. Należy nacisnąć spust na rękojmi elektronicznej.
	Rury nie zostały połączone. Nie połączono rur.	Upewnij się, że rury zostały prawidłowo połączone. Upewnij się, że rury zostały prawidłowo osadzone.
	Zadziałała automatyczna ochrona resetująca silnik.	Wyłącz urządzenie Rainbow. Pozostaw na 30 sekund. Włącz ponownie.
Napęd przystawki działa, ale szczotka się nie obraca.	Pęknięty pasek.	Odłącz napięcie; Zdejmij osłonę wałka; Upewnij się, że szczotka obraca się swobodnie; Wymień pasek.
Szczotka przystawki Power Nozzle zatrzymała się i nie może ręcznie obracać.	Obiekt utknął w komorze szczotki. Łożysko zużyło się.	Odłącz napięcie; zdejmij osłonę wałka; Wymij przedmiot blokujący obroty szczotki; Upewnij się, że szczotka obraca się. Skontaktuj się z autoryzowanym dystrybutorem Rainbow lub centrum serwisowym, aby nabyć nową szczotkę.
Przystawka Power Nozzle nie zbiera prawidłowo śmieci.	Zablokowana komora powietrzna. Zablokowane rury bądź węzeł.	Odłącz napięcie; zdejmij osłonę wałka; Wyczyść komorę powietrzną. Odłącz napięcie; Usunąć blokadę; Podłączyć do urządzenia Rainbow; Upewnij się, że powietrze przepływa swobodnie przez węzeł.
	Szczotki wałka nie dotykają dywanu. Szczotki krawędziowe są zużyte.	Upewnij się, że osłona wałka została umieszczona na miejscu przed zatrzaśnięciem; Wymień wałek jeleli szczotki są zużyte i zbyt krótkie. Skontaktuj się z autoryzowanym dystrybutorem Rainbow lub centrum serwisowym, aby nabyć nowe szczotki krawędziowe.

Zapachy i „rodki czyszczące” Rainbow®

W celu uzyskania dodatkowych informacji o tych produktach prosimy o kontakt z autoryzowanym dystrybutorem Rainbow.



zapachy Rainbow®

Delektuj się słodkimi i odświeżającymi zapachami wiosennego ogrodu lub wspaniałego otoczenia w swoim domu z zapachami Rainbow.

Eukaliptus
Jagody
Pomarańcza
Cytryna
Kwiat jabłoni

Sosna
Wanilia
Fiołek
Gardenia
Zioła



luksusowa kolekcja

Zanurz swoje zmysły w naszej luksusowej kolekcji, dostępnej w czterech intrygujących aromatach spa.

Miętowe drzewo
Herbaciane
Mandarynkowo
Różanym

Pomarańczowo
Imbirowym
Jałowcowo
Lawendowym



odświeżacz powietrza

Ten silnie skoncentrowany roztwór dezodorantu i odświeżacza powietrza podczas sprzątania nieszkodliwie unieszkodliwia niechciane zapachy w domu takie jak ryba, tytoń, kapusta, farba itd.



czysta podłoga

Roztwór do czyszczenia podłóg Clean Floor jest idealny do dokładnego czyszczenia linoleum i płytek. Wystarczy tylko rozetrzeć roztwór Clean Floor i pozwolić mu wykonać całą pracę.



aquamate®

Roztwór do czyszczenia dywanów i zasłony, rodką czyszczącą, dezodorantem, rodką ochronnym oraz odświeżaczem dającym doskonałe wyniki sprzątania.



rexafoamer

Roztwór szamponu Rexafoamer szybko usuwa szpetne plamy z dywaników i dywanów. Nie wymaga szorowania. Oczyszcza dogłębnie i szybko schnie.

OGRANICZONA GWARANCJA

Firma Rexair udziela swoim niezależnym dystrybutorom i tylko im pisemnej czteroletniej (4) gwarancji na system czyszczący Rainbow oraz na dołączone akcesoria oraz osiem (8) lat gwarancji na silnik i kontroler elektroniczny odkurzacza. Części zamienne mogą być nowe bądź odnawiane według wytycznego uznania firmy Rexair. Gwarancje nie obejmują zwykłego zużycia wynikającego z użytkowania sprzętu. Chociaż, Rexair, jako producent, nie pozostaje w bezpośrednim kontakcie z klientem oraz nie udziela pisemnej gwarancji, prawo nakłada na niego pewne obowiązki wynikające z faktu produkowania produktów konsumenckich. Produkty nie mogą być uszkodzone i muszą być zdolne do wykonywania założeń czynności. Firma Rexair honoruje te dorozumiane gwarancje zbywalności i przydatności. Ponadto firma Rexair wymaga, aby każdy autoryzowany dystrybutor na terenie, na którym prowadzi działalność zapewnił wyraźny i działający system serwisowania poprzez tworzenie placówek serwisowych lub sieci niezależnych placówek serwisowych obsługiwanej przez niezależnych dystrybutorów.

Firma Rexair, która jest producentem sprzętu do domu prowadzi sprzedaż produktów najwyższą jakością przez ponad 75 lat i jest zaangażowana w obsługę i wsparcie użytkowników Rainbow.

Firma Rexair sprzedaje system czyszczący Rainbow wyłącznie swoim autoryzowanym dystrybutorom, którzy są do wiadomości domowej sprzedaży bezpośrednio. Niniejsza lista autoryzowanych dystrybutorów przejmuje odpowiedzialność za dystrybucję i obsługę serwisową odkurzacza Rainbow, bezpośrednio przez własnych sprzedawców lub pośrednio przez niezależnych dystrybutorów podległych oraz ich sprzedawców.

Firma Rexair nie stanowi żadnej umowy bądź prawnej zależności z niezależnymi sprzedawcami, którzy pozyskują towar bezpośrednio lub pośrednio od autoryzowanych dystrybutorów i mogą wyłącznie próbować rozstrzygać reklamacje dotyczące takich sprzedawców działających wyłącznie przy pomocy autoryzowanego dystrybutora. Polityka Rexair przenosi odpowiedzialność za załatwienie sporów i reklamacje klientów dotyczące sprzedaży i obsługi przez niezależnych dystrybutorów na autoryzowanych dystrybutorów.

Ponadto firma Rexair wymaga, aby każdy autoryzowany dystrybutor na terenie, na którym prowadzi działalność zapewnił wyraźny i działający system serwisowania poprzez tworzenie placówek serwisowych lub sieci niezależnych placówek serwisowych obsługiwanej przez niezależnych dystrybutorów.

Należy przechowywać nazwę oraz adres sprzedawcy bądź dystrybutora, od którego zakupiło się urządzenie Rainbow. Z takim osobą należy i kontaktować się w sprawach dotyczących pomocy lub obsługi urządzenia, gwarancji, serwisowania oraz lokalizacji najbliższej placówki serwisowej. Jeżeli nie jesteście Państwo w stanie skontaktować się z tym osobami, albo odczuwacie, że nie otrzymujecie właściwej pomocy od autoryzowanego dystrybutora, prosimy o kontakt z działem obsługi klienta firmy Rexair, gdzie uzyskają Państwo pomoc. Dział obsługi klienta poda Państwu nazwę i adres oraz numer telefonu autoryzowanego dystrybutora na Waszym terenie.



Clean Air Delivery Rate

Rainbow
e SERIES e²

C e r t i f i e d R a t i n g

Porównaj szybkość filtrowania powietrza (CADR) różnych filtrów powietrza. Najpierw oceń zalecany rozmiar pomieszczenia. Następnie sprawdź szybkość filtrowania powietrza CADR z dymu tytoniowego, kurzu i pyłku.

Zaleca się stosowanie urządzenia Rainbow® e² w zamkniętym pomieszczeniu o powierzchni 8 metrów kwadratowych.

Ocena rozmiaru pomieszczenia spełnia kryteria certyfikatu AHAM 80% redukcji dymu. Wyższa szybkość filtrowania powietrza zapewnia lepszą wydajność w pomieszczeniach wszelkich rozmiarów. Przenośne filtry powietrza są o wiele bardziej skuteczne w pomieszczeniach, gdzie zamknięte są okna i drzwi.

Szybkość CADR

Dym tytoniowy: 55

Kurz: 61

Pyłek: 67

Im wyższe wartości tym szybciej urządzenie odfiltruje powietrze.

Wartości te przedstawiają wydajność, której można oczekiwać w okresie pierwszych 72 godzin pracy. Późniejsza wydajność może być zmienna w miarę użycia.

Association of Home Appliance Manufacturers



rainbowsystem.com

REXAIR LLC | TROY, MICHIGAN

© 2011 REXAIR LLC | R15637Q-5 | PRINTED IN U.S.A.

